



A8 | S8





Im Dialog: Audi QR-Codes

Erleben Sie Audi noch direkter: Laden Sie eine QR-App auf Ihr Smartphone und scannen Sie dann den QR-Code oder nutzen Sie den angegebenen Link in Ihrem Browser.



Faszination

- 4 Audi A8
- 24 Audi S8
- 14 Audi A8 L
- 32 Audi S8 plus
- 18 Audi A8 L W12

Technik

- 38 Innovationen
- 48 Performance
- 40 Audi ultra
- 50 Dynamik
- 42 Audi connect
- 52 Assistenzsysteme
- 44 quattro
- 54 Simplexität
- 46 Audi Matrix LED-Scheinwerfer

Ausstattungen

- 58 Highlights
- 76 Audi exclusive
- 62 Motoren
- 82 Lackierungen
- 64 S-Modelle
- 84 Räder
- 68 Audi A8 L W12
- 86 Sitze
- 70 A8 Sport-Edition
- 88 Dekoreinlagen
- 72 Audi design selection

Sonstiges

- 90 Audi ServiceKomfort
- 96 Audi Neuwagenabholung
- 92 Audi Original Zubehör
- 98 Technische Daten
- 94 Faszination Audi
- 102 Abmessungen

Die Ausstattungen der im Faszinationsteil abgebildeten Fahrzeuge finden Sie auf Seite 104.
Die Werte für Kraftstoffverbrauch und CO₂-Emissionen sowie die Effizienzklassen finden Sie ab Seite 98.

Design

Die Kunst, voraus zu sein. Sichtbar auf den Punkt gebracht. In einem außergewöhnlichen Fahrzeug. Dem Audi A8. Eindrucksvoll und sportlich. Einem klaren Prinzip folgend: Konzentration auf das Wesentliche. Keine Linie ohne Funktion. Markant strukturierte Flächen. Exklusive Materialien. Auf höchstem Niveau verarbeitet. Mit einem ganz besonderen Anspruch – brillant bis ins Detail.

Brillante Details.
Formvollendet und zeitlos.

Die Werte für Kraftstoffverbrauch und CO₂-Emissionen sowie die Effizienzklassen finden Sie auf Seite 98.





Design



**Brillantes
Design.**
Eindrucksvoll
und dynamisch.



Design



Die Werte für Kraftstoffverbrauch und CO₂-Emissionen sowie die Effizienzklassen finden Sie auf Seite 98.



**Brillante
Ausstrahlung.**
Faszinierend
und wegweisend.

Design



Komfort



**Brillanter
Komfort.**
Exklusiv und
authentisch.

Die Werte für Kraftstoffverbrauch und CO₂-Emissionen sowie die Effizienzklassen finden Sie auf Seite 98.

Komfort



Komfort

Willkommen im Audi A8. Wo großartiger Freiraum auf erlesenes Ambiente trifft. Ausgesuchte Materialien fühlbar Exklusivität verleihen. Hochwertige Verarbeitung Maßstäbe setzt. Und innovative Technik unterhält und begeistert.

Wie das MMI (1), das sich übersichtlich und elegant präsentiert. Und die optionale MMI Navigation plus mit MMI touch (2), die sich durch das MMI intuitiv bedienen lässt. Oder das optionale Head-up Display (3), das jederzeit auf Augenhöhe informiert. Der Audi A8. Rundherum komfortorientiert.





Komfort

Der Audi A8 L. Ein Auftritt von kraftvoller Souveränität. Und innerer Größe. Dank längerem Radstand von 13 Zentimetern gegenüber dem Audi A8. Mit überzeugendem Resultat. Noch mehr exklusiver Raum.

Brillanter Raum.
Elegant und großzügig.



Die Werte für Kraftstoffverbrauch und CO₂-Emissionen sowie die Effizienzklassen finden Sie auf Seite 99.

Komfort, der zum Einsteigen einlädt. Durch größere Türen hinten. Und durch deutlich mehr Platz im Innenraum. Der Audi A8 L. Sich und seinen Gedanken Raum verschaffen. Erhöhte Beinfreiheit im Fond genießen. Für noch entspannteres Reisen oder konzentriertes Arbeiten. Umgeben von einer Sonderausstattung der Extraklasse: Leder Unikat. Pflanzlich gegerbt. Atmungsaktiv. Weich und trotzdem wasser- und schmutzabweisend. Mit charakteristischen Merkmalen. Einzigartig. Fühlbar. Die eigene Persönlichkeit widerspiegelnd. In jedem Detail.

Die Werte für Kraftstoffverbrauch und CO₂-Emissionen sowie die Effizienzklassen finden Sie auf Seite 99.



Dynamik

Beeindruckende Leistung. 368 kW (500 PS). 625 Nm. Spürbar in jeder Fahrsituation. Von 0 auf 100 km/h in 4,6 Sekunden. In aller Gelassenheit. Dank der außergewöhnlichen Laufruhe des 12-Zylinder-Motors. Der Audi A8 L W12 beweist: In der Ruhe liegt wirklich die Kraft.

Brillante Kraft.
Begeisternd und laufruhig.



Design

Akzente, die den Unterschied ausmachen. Stärke ausstrahlen. Dezent. Fließend integriert in das Gesamtkunstwerk.

Brillante Details in Chrom und Edelstahl. Singleframe mit engmaschiger Gitterstruktur und W12-Emblem. Markant und elegant zugleich. Lufteinlässe mit Chromeinleger. Außenspiegel mit zusätzlich integrierten Chromleisten. Souveräne Ausstrahlung inklusive. Audi Matrix LED-Scheinwerfer serienmäßig. Und besonders exklusiv: optionale 20-Zoll-Aluminium-Schmiederäder im 15-Speichen-Struktur-Design, hochglanzpoliert.¹





Platz nehmen in einer anderen Dimension. Auf Komfortsitzen mit erlesenem Lederbezug. Entspannen. Die Komfortklimaautomatik 4-Zonen genießen. Oder die wohltuende Massagefunktion. Im elektrisch einstellbaren optionalen Ruhesitz im Fond. Das faszinierende Raumgefühl auf sich wirken lassen. Mit Ambientebeleuchtung in LED-Technologie. Luxus in einem neuen Licht. Einzigartig. Unverkennbar. Der Audi A8 L W12.

Design



Charisma. Pure Kraft. Und Technik auf höchstem Niveau. Vereint in einer der sportlichsten Limousinen unserer Zeit. Dem Audi S8. Dynamisch. Souverän. Sichtbar progressiv. Optional mit innovativen Audi Matrix LED-Scheinwerfern. Begeisternde Sportlichkeit mit neuer Strahlkraft.

**Brillante
Technik.
Betont
sportlich.**



Liebe zum Detail. Sportlich interpretiert. Auf Wunsch mit S8-spezifischen 21-Zoll-Rädern. Betont dynamisch. Ein Statement voll Kraft und Selbstbewusstsein. S8-typisch. Singleframe dreidimensional gestaltet. Lufteinlässe dominant definiert. Der Audi S8. Ausdrucksstark. Exklusiv. Faszinierend. Ein einzigartiges Erlebnis. Schon vor dem Einsteigen.

Brillante Facetten.
Auffallend dynamisch.



Die Werte für Kraftstoffverbrauch und CO₂-Emissionen sowie die Effizienzklassen finden Sie auf Seite 99.



Die Werte für Kraftstoffverbrauch und CO₂-Emissionen sowie die Effizienzklassen finden Sie auf Seite 99.

Dynamik

Hochleistungssportler mit S-Faktor. 382 kW (520 PS), die spontan reagieren. Und begeistern. In 4,1 Sekunden von 0 auf 100 km/h. Faszinierende Kraftentfaltung. Athletische 650 Nm. Schon ab 1.700 Umdrehungen pro Minute. Beeindruckende Leistung. Intelligent dosiert. Dank effizienter Audi cylinder on demand-Technologie. Weniger Kraftstoffverbrauch. Geringere Emissionen. Bei uneingeschränkt brillanter Performance. Der Audi S8. Vorsprung durch Technik.

**Brillante
Performance.
Atemberaubend
athletisch.**



Selbstbewusstsein formt Charakter. Und den Audi S8 plus. Seinen Stärken kann er vertrauen: Technologie gepaart mit Performance und einem besonderen Sinn für Hochwertigkeit. Das alles macht ihn zum Taktgeber der Oberklasse. Und zu einem Fahrzeug für starke Persönlichkeiten.

Brillanter Charakter.
Extrem selbstbewusst.





Souveränität entsteht durch Haltung. Der Audi S8 plus folgt deshalb einem klaren, ausdrucksstarken Design. Der optionale Heckspoiler in Carbon konzentriert den athletischen Charakter. Genauso wie die auf Wunsch in Carbon erhältlichen Außenspiegelgehäuse. Oder die ovalen Abgasendrohre in Schwarz glänzend. Beim Audi S8 plus bietet jede Perspektive ein Höchstmaß an Dynamik.

Brillanter Ausdruck.
Souverän und stilvoll.



Schon auf den ersten Blick lädt der Audi S8 plus dazu ein, seinen eigenen Stil zu verwirklichen. Wie die Komfort-Sportsitze in Leder Valcona schwarz mit Kontrastnähten in Arrasrot zeigen. Die Carbon-Dekoreinlage mit eingewebtem roten Faden interpretiert den Manufakturcharakter des Interieurs sportlich und hochwertig. Eine in jeder Hinsicht konsequente Vorstellung.

Brillanter Raum.
Exklusiv sportlich.

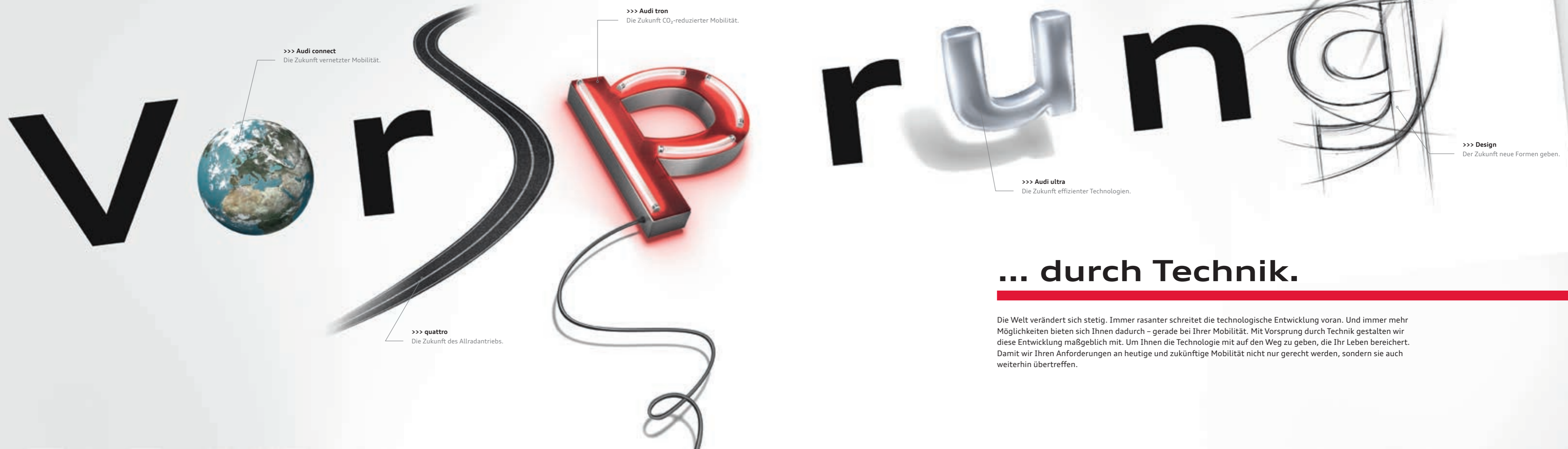

>>> **Audi connect**
Die Zukunft vernetzter Mobilität.

>>> **Audi tron**
Die Zukunft CO₂-reduzierter Mobilität.

>>> **quattro**
Die Zukunft des Allradantriebs.

>>> **Audi ultra**
Die Zukunft effizienter Technologien.

>>> **Design**
Der Zukunft neue Formen geben.

... durch Technik.

Die Welt verändert sich stetig. Immer rasanter schreitet die technologische Entwicklung voran. Und immer mehr Möglichkeiten bieten sich Ihnen dadurch – gerade bei Ihrer Mobilität. Mit Vorsprung durch Technik gestalten wir diese Entwicklung maßgeblich mit. Um Ihnen die Technologie mit auf den Weg zu geben, die Ihr Leben bereichert. Damit wir Ihren Anforderungen an heutige und zukünftige Mobilität nicht nur gerecht werden, sondern sie auch weiterhin übertreffen.

Audi ultra

Optimal kombiniert.

Die Zukunft effizienter Technologien.

Einen Audi zu bauen ist hochkompliziert. Und dennoch gilt für alle Modelle ein einfaches Prinzip: Sämtliche Fahrzeugkomponenten greifen präzise ineinander, um emissionsverringende Synergien zu erzeugen. Was diesem Grundsatz folgend Ende der Achtzigerjahre mit der Audi Leichtbauweise und dem revolutionären Audi Space Frame (ASF) anging, ist heute die sogenannte Umkehr der Gewichtsspirale: Jede Leichtbaukomponente wirkt sich auf weitere Bauteile aus, die dann ebenfalls in ihren Dimensionen verringert werden können. Auf diese Weise werden bestehende Formen und Materialien in Bezug auf ihre Funktionalität, das geringstmögliche Gewicht und ihren Produktionsprozess ständig aufs Neue verbessert. Um unsere Fahrzeuge noch effizienter und ressourcenschonender zu machen. Zudem werden auch immer mehr Effizienztechnologien in einen Audi eingebaut. Wie zum Beispiel das Rekuperations- und das Start-Stop-System. Oder fortschrittliche, effiziente Hightech-Aggregate. Für erhöhte Fahrdynamik, hohe Verdichtung, effizientere Verbrennung und geringeren CO₂-Ausstoß. All das ist Audi ultra. Heute und in Zukunft – auf dem Weg zu CO₂-reduzierter Mobilität.

>>> Aerodynamik

Weniger Fahrwiderstände, mehr Effizienz. Durch konsequente aerodynamische Gestaltung der Fahrzeuglinien, des Fahrzeugunterbodens und der Spoilerkanten – um die bestmögliche Form für aerodynamische Effizienz zu schaffen. Aber auch durch rollwiderstandsreduzierte Reifen. All das getestet im Audi Windkanal bei bis zu 300 km/h.

>>> Leichtbaukompetenz

Weniger Gewicht. Mehr Ersparnis, Kraft und Ausdauer. Die Audi Leichtbauweise. Ursprünglich aus dem Karosserieleichtbau stammend, kommt sie heute in nahezu allen Bereichen zum Einsatz und kombiniert innovative Werkstoffe wie Aluminium, Carbon und Magnesium, intelligente Konstruktionsprinzipien sowie ressourcenschonende Produktionsprozesse zu einem Gesamtkonzept.

>>> Getriebekompetenz

Verbesserte Effizienzwerte dank verbesserter Getriebeübersetzung. Ein erhöhtes Drehmomentangebot ermöglicht, das Übersetzungsverhältnis speziell in höheren Gängen länger auszulegen. Für kraftvollen Durchzug in niedrigem Drehzahlbereich, was den Verbrauch verringert – sich aber nicht auf Fahrleistung und Sportlichkeit auswirkt.





>>> Rekuperation

Bremsen für noch effizienteres Fahren. Mit der Bremsenergieerückgewinnung (Rekuperation). Ein Teil der beim Bremsen und in Schubphasen entstehenden Bewegungsenergie wird in der Bordnetzbatteie zwischengespeichert und in Beschleunigungsphasen eingesetzt – wodurch je nach Fahrzyklus bis zu 3 % Kraftstoff eingespart werden.

>>> Aggregatekompetenz

Kraftvoll und effizient angetrieben. Von Audi ultra mit den Effizienztechnologien im Motorensektor. Wie zum Beispiel Audi mit cylinder on demand, ebenso wie mit dem Audi valvelift system, die beide für weniger Energieverbrauch des Motors sorgen, oder mit der clean diesel-Technologie, mit der Emissionen gesenkt werden können.

Mobilität & Navigation

-  **Point-of-Interest-Suche (POI) mit Sprachbedienung**
in der Google™-Datenbank.
-  **Verkehrsinformationen online**
Dynamische Routenführung durch Echtzeit-Verkehrsflussinformationen.
-  **Kraftstoffpreise**
Die günstigsten Tankstellen am Zielort bzw. in Ihrer Nähe.
-  **Parkplatzinformationen**
Hilfe bei der Suche nach Parkplätzen und -häusern. Auch – sofern vorhanden – Darstellung von Preisen und aktuell noch freien Stellplätzen.

Kommunikation

-  **WLAN-Hotspot**
verbindet Ihre mobilen Endgeräte mit dem Internet.



Wenn Sie die Vielfalt von Audi connect erleben wollen, scannen Sie diesen QR-Code mit Ihrem Smartphone. Oder verwenden Sie folgenden Link in Ihrem Browser: www.audi.de/audiconnecta8

-  **Landesinformationen²**
Anzeige von länderspezifischen Informationen wie z. B. Warnwesten- und Vignettenpflicht sowie geltenden Höchstgeschwindigkeiten, jederzeit auf Knopfdruck im MMI abrufbar.

-  **Navigation mit Google Earth™¹ und Google Street View™¹**
navigiert Sie dank hochauflösender Luft- und Satellitenbilder, Fotos und Adressangaben noch einfacher an Ihr Ziel.

-  **Zieleinspeisung über myAudi oder Google Maps™^{1,3}**
Die Planung Ihrer Navigationsziele erfolgt auf Wunsch bequem am PC oder mit dem Smartphone. myAudi und Google Maps™¹ bzw. die Audi MMI connect-App ermöglichen den Versand von individuellen Navigationszielen an das Fahrzeug. Bei Fahrtantritt können diese bequem als Ziel übernommen werden.

myAudi – Ihre persönliche Schaltzentrale

ermöglicht es Ihnen, unter www.audi.com/myaudi nach einer einmaligen Registrierung passwortgeschützt die von Audi connect unterstützten Dienste nach Ihren Wünschen zusammenzustellen, zu verwalten und bequem von zu Hause aus zu konfigurieren. Viele dieser Dienste können Sie auch über die Audi MMI connect-App mit Ihrem Smartphone (Android ab 4.0 oder ab iOS 6) von unterwegs nutzen.

¹ Google und das Google-Logo sind eingetragene Marken von Google Inc. ² Dienst ist Bestandteil der optionalen Ausstattung Audi connect inklusive Autotelefon.

³ Zieleinspeisung über Google Maps benötigt einen Google Account.

Verfügbarkeit, Bildschirmdarstellung und Kosten der Dienste variieren je nach Land, Modell, Endgerät und Tarif. Nähere rechtliche Informationen und Nutzungshinweise finden Sie auf Seite 104 sowie unter www.audi.de/connect. Die Werte für Kraftstoffverbrauch und CO₂-Emissionen sowie die Effizienzklassen finden Sie ab Seite 98.





Audi connect.

Audi connect

Die Zukunft vernetzter Mobilität.

Die Welt bietet Ihnen unzählige Möglichkeiten. Mit Audi connect holen Sie sich zahlreiche dieser Möglichkeiten digital und direkt in Ihren Audi A8. Auf Knopfdruck. Individuell auf Sie abgestimmt. Dank myAudi und der von Audi connect unterstützten Dienste in Ihrem Audi A8. An vielen Orten der Welt. Intuitiv, einfach und komfortabel.

Infotainment

-  **Wetter**
Vorhersagen und Karten vom gewünschten Ort.
-  **Audi music stream**
Zugriff auf weltweite Radiostationen per Smartphone-App und WLAN-Verbindung plus Zugriff auf die Mediathek des Smartphones.
-  **Nachrichten online**
Texte und Bilder zum aktuellen Weltgeschehen.
-  **Reiseinformationen**
Informationen zu Sehenswürdigkeiten – mit Übernahmefunktion als Navigationsziel.

Die Straße fest im Griff haben. Weil die Antriebskraft permanent auf alle vier Räder verteilt wird. Per Mittendifferenzial variabel angesteuert. Immer situationsbedingt. Mit quattro mit optionalem Sportdifferenzial Fahrstabilität, Dynamik und Agilität neu erleben und dem Über- und Untersteuern entgegenwirken. Für gesteigerte Traktion und verbesserten Vortrieb. Jede Strecke meistern. Und das eigene Ziel stets vor Augen haben. In Kurven. Auf Geraden. Auf jedem Untergrund. Für Faszination, die haften bleibt. Auf der Straße – und im Gedächtnis. Der Audi A8 – als Einziger seiner Klasse serienmäßig mit quattro.



quattro
**Strassen
spuren.**

Mit quattro.



Audi Matrix LED-Scheinwerfer

Sieht gut.

Dunkelheit ist relativ. Mit den optionalen Audi Matrix LED-Scheinwerfern wird die Nacht zum Tag. Die innovative Scheinwerfertechnologie verfügt über eine tageslichtähnliche Lichtfarbe. Kurven werden vorausschauend ausgeleuchtet. Fahrzeuge werden erfasst, die Lichtverteilung Ihres Audi A8 wird situationsbedingt angepasst. Möglich machen das zahlreiche Sensoren und eine Kamera. Und dimmbare, innovativ angeordnete LEDs – die sich übrigens auch mehr als sehen lassen können.



Überzeugend einleuchtend – das Video zu dem Audi Matrix LED-Scheinwerfer. Scannen Sie diesen QR-Code mit Ihrem Smartphone und sehen Sie selbst. Oder verwenden Sie folgenden Link in Ihrem Browser:
www.audi.de/a8matrixledscheinwerferfilm



Audi Matrix LED-Scheinwerfer begeistern nicht nur bei Nacht. Die innovative Licht-Technologie setzt auch bei Tag Akzente. Mal punktuell, mal als dynamischer Lichtstreifen. Einzelansteuerbare LEDs. Der jeweiligen Situation perfekt angepasst. Wegweisend. Und jedes Mal aufs Neue beeindruckend.

Die Werte für Kraftstoffverbrauch und CO₂-Emissionen sowie die Effizienzklassen finden Sie ab Seite 98.

Sieht gut aus.

Performance

Maximale Kraft. Maximal genutzt.

Jede Bewegung hat einen Ursprung. Etwas, das sie ins Rollen gebracht hat, eine Idee. Auch den Motoren für Ihren Audi A8 liegt eine Initialzündung zugrunde: gesteigerte Leistung bei geringerem Verbrauch. Diesen vermeintlichen Gegensatz vereinen wir in zwei revolutionären Antriebstechnologien: TDI und TFSI. Lernen Sie beide kennen. Und entscheiden Sie sich für den Antrieb, der Sie am meisten bewegt.



TDI

Audi TDI-Motoren sorgen mit der Kombination von Direkteinspritzung und Turboaufladung für außergewöhnliche Performance – dank hohem Drehmoment über den gesamten Drehzahlbereich mit einer konstanten Kraftentfaltung. Emissionsreduziert und gewohnt sparsam im Verbrauch. Aber auch faszinierend dynamisch – damit Sie aus jeder Straße das Maximum herausholen können.



TFSI

Audi TFSI-Motoren erreichen eine besonders hohe Verdichtung. Das Resultat: herausragende Effizienz bei optimaler Leistungsfähigkeit. Durch den Ersatz von Hubraum durch Aufladung werden Motorgröße und -gewicht deutlich verringert – bei beeindruckender gleichbleibender Dynamik. Für eine Kraftentfaltung, die Sie aus dem Stand überzeugen wird.

Audi cylinder on demand

Auch Zylinderköpfe können intelligent sein. Audi cylinder on demand beweist es. Im Teillastbereich schalten sich beim 4,0-Liter-V8-TFSI-Motor vier der acht Zylinder und beim 6,3-Liter-W12-FSI-Motor sechs der zwölf Zylinder automatisch ab. Das hilft, den Kraftstoffverbrauch zu senken und die Emissionen zu reduzieren. Ohne dass das Umschalten zu spüren ist und die Fahrdynamik beeinträchtigt wird.



>>> adaptive air suspension

Die elektronisch geregelte Luftfederung wirkt separat an jedem der 4 Räder und sorgt selbst bei starker Beladung dafür, dass die Fahreigenschaft kaum beeinträchtigt wird.

>>> adaptive air suspension sport

Die Sportvariante der Luftfederung senkt das Fahrzeug je nach Modus um bis zu 10 mm gegenüber adaptive air suspension ab und verfügt über eine noch straffere Dämpfung.

>>> tiptronic

Das 8-stufige Automatikgetriebe mit dynamischem Schaltprogramm (DSP) sorgt für schnelleres Schalten ohne spürbare Zugkraftunterbrechung.

>>> Audi drive select

Mit Audi drive select passen Sie die Fahreigenschaften des A8-Modells Ihren Bedürfnissen an. Auf Knopfdruck. Sportlicher, komfortabler, ausgewogener, sparsamer oder ganz individuell auf Sie abgestimmt. Sie entscheiden.

>>> Dynamiklenkung

Die Dynamiklenkung steigert die Fahrdynamik und den Fahrkomfort durch eine geschwindigkeitsabhängige Regelung der Lenkübersetzung.

>>> Elektromechanische Servolenkung

Die geschwindigkeitsabhängige Servolenkung vermittelt auch bei hohem Tempo ein präzises Lenkgefühl, unterstützt Sie beim Gegenlenken und erleichtert das Einparken.

>>> quattro

Der permanente Allradantrieb verteilt die Antriebskräfte fahrsituationsabhängig auf jedes einzelne Rad für mehr Traktion und Dynamik.

>>> quattro mit Sportdifferenzial

Der permanente Allradantrieb quattro mit elektronisch geregelter Sportdifferenzial sorgt für hohe Agilität und begeisternde Fahrdynamik.

>>> Keramikbremse

Die für Vorder- und Hinterachse erhältlichen Keramikbremsen sorgen für eine beeindruckende Bremsleistung in jeder Fahrsituation.

Dynamik

Dynamik,

die Sie nicht mehr loslässt.

Einsteigen. Anschnallen. Motor starten. Wohin es auch geht, lassen Sie sich antreiben von faszinierender Dynamik. Denn Sie wissen, in Ihrem Audi A8 stehen Ihnen alle Wege offen. Bestimmen Sie die Richtung. Die Gangart. Das Tempo. Und genießen Sie dabei die Freiheit, Reserven zu haben. Genug, um aus jeder Strecke das Beste herauszuholen.

Die Werte für Kraftstoffverbrauch und CO₂-Emissionen sowie die Effizienzklassen finden Sie ab Seite 98. Bei den aufgeführten Ausstattungen handelt es sich teilweise um Sonderausstattungen gegen Mehrpreis. Detaillierte Angaben zu Serien- und Sonderausstattungen erhalten Sie unter www.audi.de/Preislisten oder bei Ihrem Audi Partner.

Assistenzsysteme

Wohin es auch geht: Ein gutes Gefühl fährt mit.

Mit den Assistenzsystemen in Ihrem Audi A8.

Jede Fahrt ist anders. Doch eines ist bei allen Fahrten gleich – das Gefühl, das jeder Audi vermittelt: geschützt zu sein. Sämtliche Fahrerassistenzsysteme in Ihrem Audi A8 unterstützen Sie bei Ihrer Fahrt und sorgen für noch mehr Komfort unterwegs. Lernen Sie die wichtigsten Fahrerassistenzsysteme kennen.

>>> Audi pre sense basic

leitet im Falle eines drohenden Unfalls Maßnahmen zum präventiven Insassenschutz ein.

>>> Kamerabasierte Tempolimitanzeige

erkennt Geschwindigkeitsbegrenzungen und informiert Sie darüber über das Fahrerinformationssystem und das Head-up Display.

>>> adaptive cruise control mit Stop&Go-Funktion und Audi pre sense front

beobachtet den vorausfahrenden Verkehr und hält automatisch den Abstand weitestgehend konstant.

>>> Audi Matrix LED-Scheinwerfer

erfassen die Straße und leuchten sie durch innovativ angeordnete LEDs situationsbedingt für noch mehr Sicherheit aus.

>>> Audi active lane assist

unterstützt bei erkannten Fahrbahnbegrenzungen durch sanfte Lenkeingriffe bei der Spurhaltung.

>>> Audi side assist inklusive Audi pre sense rear

unterstützt Sie beim Spurwechsel und leitet im Falle des Erkennens einer drohenden Heckkollision präventive Schutzmaßnahmen ein.

>>> Nachtsichtassistent

erhöht den Komfort bei Nachtfahrten durch eine integrierte Wärmebildkamera mit Markierung erkannter Fußgänger und größerer Wildtiere.

>>> Umgebungskameras

sorgen für mehr Übersicht beim Einparken und Rangieren durch verschiedene anwählbare Kameraperspektiven rund um das Fahrzeug.

>>> Parkassistent

unterstützt beim Ein- und Ausparken durch autonome Lenkmanöver und Übernahme der Lenkarbeit.

>>> Audi connect

Nutzen Sie mit dem MMI sämtliche von Audi connect unterstützten Dienste – schnell und bequem. Durch die intuitive Bedienung des MMI ist der Zugriff auf das Internet beeindruckend unkompliziert.

>>> Navigation

Lassen Sie sich durch eine 3D-Kartenansicht und eine 3-dimensionale Darstellung von Sehenswürdigkeiten und markanten Gebäuden noch komfortabler zu Ihren Zielen navigieren.

>>> Car

Steuern und verändern Sie am MMI ganz bequem und mit wenigen Handgriffen Fahrerassistenzsysteme, Fahrzeugeinstellungen sowie Klima- und Servicefunktionen.

>>> Telefon

Führen Sie über die Freisprecheinrichtung sicher und komfortabel Telefonate: Wählen Sie bequem im MMI aus Ihren Kontakten aus oder geben Sie die Nummer intuitiv über das MMI touch ein.

>>> Media

Blättern Sie durch die Cover Ihrer Musiksammlung auf allen verfügbaren Medienquellen wie eingelegten SD-Karten, Audi music interface, CDs oder DVDs.

>>> MMI Navigation plus mit MMI touch

Mit der MMI Navigation plus mit MMI touch im Audi A8 ist die Bedienung der einzelnen Komponenten des Multi Media Interface noch leichter. Das neben dem Dreh-/Drück-Steller integrierte Touchpad lässt sich sogar mit nur einem Finger bedienen.

Simplexität**Das MMI – intelligent, individuell, intuitiv.**

Reduziert. Einfach. Logisch. Die Welt des mobilen Infotainments neu definiert: das Multi Media Interface (MMI). Telefonieren, navigieren oder über Audi connect das Internet nutzen: hochintuitiv, hochfunktional und komfortabel – nicht zuletzt dank Sprachsteuerung. Mit dem MMI in Ihrem Audi A8 geht Ihnen alles spielend leicht von der Hand.



So einzigartig wie Sie. Die Ausstattungsmöglichkeiten.

Sportlichkeit, Komfort, Design, Funktionalität – ganz gleich, welche Anforderungen Sie an Ihren Audi stellen, er bietet Ihnen eine Fülle von Ausstattungsmöglichkeiten. Dabei legen wir besonders großen Wert auf die Details. Und auf Qualität, die Sie mit allen Sinnen erfassen können. Von erlesenen Dekoreinlagen über das erweiterte Sortiment an Innenfarben bis hin zu besonders hochwertigem Leder: In einem Audi A8 genießen Sie neben innovativer Technologie auch den luxuriösen Manufakturcharakter, der Ihre Erwartungen übertreffen wird.

Hochwertigkeit in jedem Detail. Ein kleiner Ausblick auf Ihre Möglichkeiten.

Der Audi A8 – ein außergewöhnliches Fahrzeug, das mit großer Ausstattungsqualität und -vielfalt überzeugt. Zahlreiche Innovationen, Komfortfeatures und Assistenzsysteme machen jede Fahrt besonders. Das zeigen auch viele weitere Highlights – lassen Sie sich inspirieren.



1

Bei den aufgeführten Ausstattungen handelt es sich teilweise um Sonderausstattungen gegen Mehrpreis. Detaillierte Angaben zu Serien- und Sonderausstattungen erhalten Sie unter www.audi.de/Preislisten oder bei Ihrem Audi Partner. Die Werte für Kraftstoffverbrauch und CO₂-Emissionen sowie die Effizienzklassen finden Sie ab Seite 98.

1 Fondsit-Paket Ruhesitz mit durchgehender beledeter Mittelkonsole

2 elektrisch einstellbare Einzelsitze im Fond; inklusive pneumatischer Massage sowie Sitzbelüftung und Sitzheizung vorn und hinten; luxuriöser Ruhesitz hinter dem Beifahrersitz inklusive Fußauflage in der Rückenlehne des Beifahrersitzes; mit ausziehbarem Tisch in der Mittelkonsole und Rear Seat Entertainment

2 Volllederpaket

exklusives Ambiente im Innenraum durch eine umfangreiche Lederausstattung an Instrumententafeloberseite, Türbrüstung, Sitzblenden und Lehnenabdeckung vorn sowie Kopfstützenschale vorn und hinten in Leder; inklusive Dachhimmel und Heckablage in Alcantara sowie elektrischer Sonnenschutzrollos an der Heckscheibe und den Türscheiben hinten

3 Kühlbox Audi exclusive¹

Ablagefach für zwei 1-l-Flaschen, liegend, sowie zusätzliches Ablagefach für Dosen und Gläser; 2 Temperatureinstellungen möglich: -6 °C gefrieren, +6 °C kühlen; Innenbeleuchtung in LED-Technologie

4 Ambientebeleuchtung

Kontur- bzw. Ambientebeleuchtungsumfänge mit farblicher Anpassung in 3 vordefinierten Farbprofilen für eine individuelle und entspannte Atmosphäre; zusätzliches interaktives und individuelles Farbprofil

5 Kardanische Leseleuchten im Fond Audi exclusive¹

2 zusätzliche schwenkbare in den Fahrzeughimmel integrierte Leseleuchten in LED-Technologie. Der Lichtkegel der Leseleuchten ist manuell verstellbar.



2



3



4

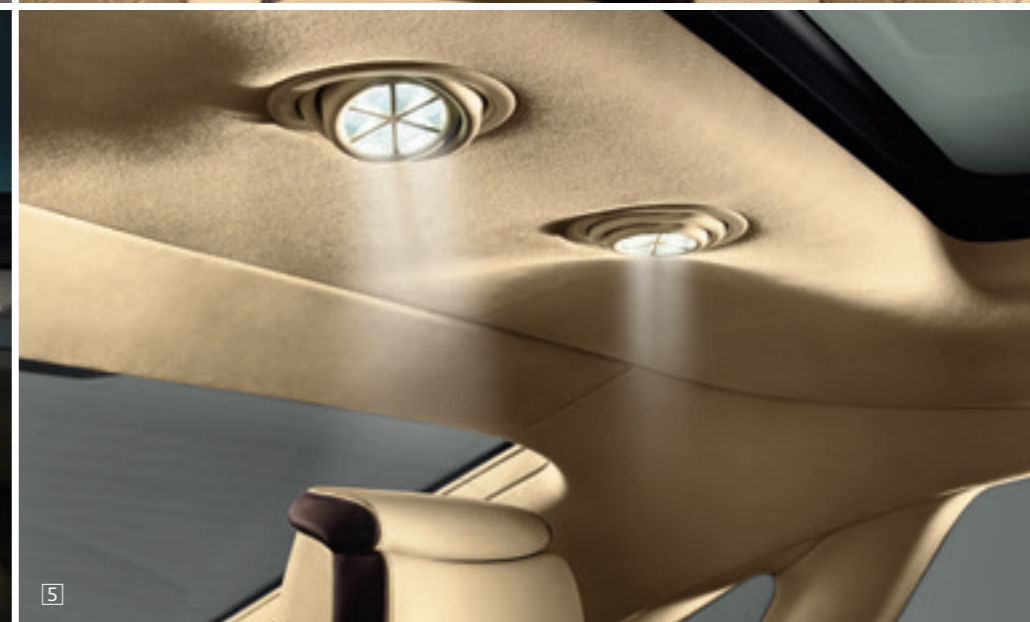

5

¹Ein Angebot der quattro GmbH.



1



2



3



4



5



6



7

Bei den aufgeführten Ausstattungen handelt es sich teilweise um Sonderausstattungen gegen Mehrpreis. Detaillierte Angaben zu Serien- und Sonderausstattungen erhalten Sie unter www.audi.de/Preislisten oder bei Ihrem Audi Partner. Die Werte für Kraftstoffverbrauch und CO₂-Emissionen sowie die Effizienzklassen finden Sie ab Seite 98.

1 Assistenz-Paket inklusive Audi pre sense plus¹

kombiniert die Assistenzsysteme Einparkhilfe plus, Audi active lane assist, Audi side assist, adaptive cruise control mit Stop&Go-Funktion, Audi pre sense front, Audi pre sense rear inklusive Audi pre sense plus mit Vollverzögerung

2 MMI Navigation plus mit MMI touch

multimediale Funktion und intuitive Bedienung; Navigationssystem mit 3D-Kartendarstellung zur Anzeige vieler Sehenswürdigkeiten und Stadtmodelle; MMI touch zur schnellen, intuitiven Bedienung – z. B. Zieleingabe per Handschrifterkennung sowie freies Bewegen und Zoomen in der Karte; Sprachdialogsystem mit Ganzwort-Adress eingabe in einem Satz

3 Head-up Display

projiziert auf Wunsch die Geschwindigkeit und weitere fahrerrelevante Informationen aus optional erhältlichen Ausstattungen wie Assistenzsystemen und Navigation sowie Warnhinweise an die Frontscheibe in den direkten Sichtbereich des Fahrers

4 Audi connect² mit Autotelefon

komfortableres Telefonieren durch integriertes Autotelefon sowie Anbindung an das Internet über ein integriertes Datenmodul. Audi connect unterstützt verfügbare Dienste für Navigation, Mobilität, Kommunikation und Infotainment.

5 Bang & Olufsen Advanced Sound System

faszinierende Surround-Sound-Wiedergabe mit 19 Lautsprechern inklusive Subwoofer; polierte Lautsprecherabdeckungen aus Aluminium und automatisch ausfahrende akustische Linsen; Privacy-Funktion für diskretes Telefonieren

6 Audi Matrix LED-Scheinwerfer

hochpräzise, einzeln steuerbare Leuchtdioden für eine helle und homogene Fahrbahnausleuchtung, ohne entgegenkommende und vorausfahrende Fahrzeuge zu blenden. Die innovative Technologie kombiniert ein Kamerasystem mit LED-Lichtquellen und präziser Optik für eine hochadaptive Lichtverteilung.

7 Rear Seat Entertainment

brillante Unterhaltung der Fondpassagiere mit 2 hochauflösenden, neigungsverstellbaren 10,2-Zoll-LCD-Displays; Zugriff auf zahlreiche Audio- und Videospeicherquellen; Nutzung von Navigationsfunktionen; Soundausgabe über das Fahrzeug-Soundsystem bzw. kabellose Kopfhörer

¹ Bitte beachten Sie: Die Systeme arbeiten nur innerhalb von Systemgrenzen und unterstützen den Fahrer. Die Verantwortlichkeit und notwendige Aufmerksamkeit im Straßenverkehr verbleiben beim Fahrer. ² Rechtliche Informationen und Nutzungshinweise finden Sie auf Seite 104.

Für jede Persönlichkeit der richtige Antrieb.

Ganz gleich, für welchen Audi Motor Sie sich entscheiden: Alle Aggregate verfügen über eine hohe Verdichtung, hocheffiziente Verbrennung und einen hervorragenden Wirkungsgrad. Oder kurz: gesteigerte Leistung bei reduziertem Kraftstoffverbrauch und verringerten Emissionen.



4.2 TDI



4.0 TFSI



6.3 FSI

TDI

Die Audi TDI-Motoren: hohes Drehmoment über den gesamten Drehzahlbereich – mit einer konstanten Kraftentfaltung. Emissionsreduziert und gewohnt sparsam im Verbrauch. Wie der 3.0 TDI quattro: 193 kW (262 PS), eine abgeregelte Höchstgeschwindigkeit von 250 km/h und eine Beschleunigung von 0 auf 100 km/h in 5,9 Sekunden.

- A8 3.0 TDI quattro 193 kW (262 PS)
- A8 4.2 TDI quattro 283 kW (385 PS)

TFSI

Die Audi TFSI-Motoren: herausragende Effizienz bei gesteigerter Leistungsfähigkeit – und gleichbleibender Dynamik. Zum Beispiel der 4.0 TFSI quattro mit 320 kW (435 PS) im Audi A8. Mit einer Beschleunigung von 0 auf 100 km/h in 4,5 Sekunden und einer abgeregelten Höchstgeschwindigkeit von 250 km/h.

- A8 4.0 TFSI quattro 320 kW (435 PS)
- S8 4.0 TFSI quattro 382 kW (520 PS)
- S8 plus 4.0 TFSI quattro 445 kW (605 PS)

FSI

Der Audi W12-Motor: souveräne Beschleunigung und kraftvolles Drehmoment – bei hervorragender Laufruhe. Der Audi A8 L W12 6.3 FSI quattro überzeugt mit 368 kW (500 PS) und einer Beschleunigung von 0 auf 100 km/h in 4,6 Sekunden. Die abgeregelte Höchstgeschwindigkeit beträgt 250 km/h.

- A8 L W12 6.3 FSI quattro 368 kW (500 PS)

Die Werte für Kraftstoffverbrauch und CO₂-Emissionen sowie die Effizienzklassen finden Sie ab Seite 98.

Sportlichkeit sehen und spüren. Schon im Stand.

S steht für Sportlichkeit. Ihr Audi S8 beweist das eindrucksvoll. Mit umfangreicher S-spezifischer Ausstattung. Für dynamische Optik. Sportlichen Komfort. Und souveräne Performance. Dazu erhalten Sie die Möglichkeit, den S-Faktor noch weiter zu steigern. Mit optionaler Ausstattung, die ebenfalls spürbar begeistert.



S8-spezifische Serienausstattungen

Aluminium-Gussräder im 5-Parallelspeichen-Design (S-Design)
Größe 9 J x 20 mit Reifen 265/40 R 20¹

Bremssättel schwarz lackiert
mit S8-Schriftzug vorn

Audi Singleframe
Kühlerschutzgitter in Platinumgrau mit horizontalen Doppelchromstreben und S8-Emblem

Stoßfänger vorn
in sportlich-markantem Design mit Lufteinlassgittern in Wabenstruktur und Doppelchromstreben; inklusive Blade in Aluminiumoptik

Außenspiegelgehäuse
in Aluminiumoptik

Seitliche Schwellerleisten
in Wagenfarbe und sportlich-markantem Design

Diffusoreinsatz hinten
in Platinumgrau lackiert, eingefasst mit doppellagigem Blade in Aluminiumoptik

Abgasendrohre
2-flutig, mit je 2 ovalen Chromblenden links und rechts

Modellbezeichnung/Schriftzug
S8-Emblem im Audi Singleframe, auf der Gepäckraumklappe und auf dem Fahrzeugschlüssel; V8 T-Schriftzug auf den vorderen Kotflügeln

Einstiegsleisten mit Aluminiumeinlage
mit S8-Schriftzug, beleuchtet

Pedalerie und Fußstütze in Edelstahl

Instrumenteneinsatz
mit grauen Zifferblättern, weißen Zeigern und S8-Schriftzug im Drehzahlmesser; dynamischer Zeigerhochlauf

Multifunktions-Sportlederlenkrad im 3-Speichen-Design mit Schaltwippen in Aluminiumoptik
mit S8-Emblem und S-spezifischen Nähten

Wählhebel in Carbon Atlas
mit Shift-by-Wire-Technologie; in Verbindung mit Audi design selection vermontbraun in Klavierlack schwarz

Engine-Start-Stop-Taste
mit rotem Ring

Analoguhr S8-spezifisch
mit grauem Zifferblatt

Komfort-Sportsitz-Paket vorn

Obere/Untere Dekoreinlage
Carbon Atlas/Aluminium gebürstet silber

adaptive air suspension sport
mit S8-spezifischer Abstimmung

quattro mit Sportdifferenzial
mit S8-spezifischer Abstimmung

Dynamiklenkung
mit S8-spezifischer Abstimmung

S8-spezifische Sonderausstattungen

Lackierung in der Sonderfarbe Daytonagrau Perleffekt

Sitzbezüge in Leder Valcona mondsilber/stahlgrau
perforiert eckig, in Rautensteppung

Aluminium-Gussräder im 5-Triplespeichen-Design (S-Design)
Größe 9 J x 21 mit Reifen 265/35 R 21¹

Winter-Aluminium-Gussräder im 5-Parallelspeichen-Design (S-Design)
Größe 9 J x 20 mit Reifen 265/40 R 20¹

Sportabgasanlage
für ein gesteigertes Sounderlebnis; 2-flutig, je 2 ovale Endrohre links und rechts mit schwarz glänzenden Blenden



Die Spitze der Sportlichkeit. Herausragend in jeder Hinsicht.

Im neuen Audi S8 plus verbinden sich Technologie mit Performance und einem besonderen Sinn für Hochwertigkeit. Ein gelungener Auftritt mit kraftvoll-dynamischen Fahrleistungen und einer Höchstgeschwindigkeit von bis zu 305 km/h. Dabei kompromisslos in jedem Detail. Von einer modifizierten Sportabgasanlage bis zu der aus dem Rennsport inspirierten Keramikbremse. Plus dem gewissen Etwas.



S8 plus-spezifische Serienausstattungen (Auszug)

Anhebung der Höchstgeschwindigkeit auf 305 km/h

Keramikbremsanlage

Dynamiklenkung und adaptive air suspension sport mit S8 plus-spezifischer Abstimmung

Sportabgasanlage

mit S8 plus-spezifischer Abstimmung; 2-flutig, je 2 ovale schwarz glänzende Blenden links und rechts

Aluminium-Gussräder Audi Sport im 5-Doppelarm-Design

Größe 9 J x 21 mit Reifen 275/35 R 21¹

Heckspoiler

in Wagenfarbe

LED-Heckleuchten

abgedunkelt mit dynamischem Blinklicht

Diffusoreinsatz hinten in Schwarz glänzend

mit Carboneinfassung

Stoßfänger vorn in sportlich-dynamischem Design

mit seitlichen Lufteinlassgittern in schwarz-matter Wabenstruktur und Carbonstreben; inklusive mittigen Blades in Carbon

Audi Singleframe

in Schwarz glänzend mit Kühlerschutzgitter in Schwarz matt und schwarz glänzenden Doppelstreben sowie S8-Emblem

Volllederpaket in Schwarz

mit Kontrastnähten in Arrasrot; inkl. Alcantara-Paket mit Dachhimmel und Heckablage in Alcantara schwarz

Obere Dekoreinlage in Carbon Köper rot

Komfort-Sportsitze

in Leder Valcona schwarz mit Kontrastnähten und Biese in Arrasrot

S8 plus-spezifische Sonderausstattungen (Auszug)

Designpaket Audi exclusive in Granitgrau/Calendulagelb

Heckspoiler in Carbon

Außenspiegelgehäuse wahlweise in Brillantschwarz oder Carbon

Lackierung in Florettsilber Matteeffekt

Obere Dekoreinlage

in Carbon Atlas

Aluminium-Gussräder Audi Sport im 5-Doppelarm-Design

in Anthrazitschwarz glänzend, glanzgedreht²
Größe 9 J x 21 mit Reifen 275/35 R 21¹



Die Steigerung von brillant. Der Audi A8 L W12.

Für alle, die von der Faszination A8 nicht genug bekommen können: der Audi A8 L W12. Mit noch mehr Kraft, Freiraum und Exklusivität. Und einer Ausstattung, die kaum Wünsche offenlässt. Von serienmäßigen Highlights wie den Audi Matrix LED-Scheinwerfern und dem Kühlergrill in engmaschiger Wabenstruktur in Chrom bis hin zu auf Wunsch erhältlichen vielzähligen Individualisierungsmöglichkeiten.



A8 L W12-Serienausstattungen (Auszug)

Audi Matrix LED-Scheinwerfer

Audi Singleframe W12-spezifisch
in engmaschiger Wabenstruktur in Chrom

19"-Aluminium-Gussräder im 5-Arm-Design
Größe 9 J x 19 mit Reifen 255/45 R 19¹

Komfortsitz-Paket vorn

Alcantara-Paket

Komfortkopfstützen hinten

Elektrisch verstellbare Einzelsitze hinten

Außenspiegelgehäuse in Wagenfarbe
mit integrierter Chromleiste

Dämm-/Akustikglas

Komfortklimaautomatik 4-Zonen

A8 L W12-Sonderausstattungen (Auszug)

20"-Aluminium-Schmiederäder im 15-Speichen-
Struktur-Design, hochglanzpoliert²
Größe 9 J x 20 mit Reifen 265/40 R 20¹

Fondsitz-Paket Ruhesitz
mit durchgehender beledeter Mittelkonsole

Erweiterte Komfortausstattung Fond

Fußstützen hinten



Wert legen auf eine sportliche Note: die A8 Sport-Edition und das A8 Sport-Paket.

Betonen Sie den dynamischen Charakter Ihres Audi A8. Mit der optionalen A8 Sport-Edition kombinieren Sie das attraktive Sport-Paket im Exterieur mit exklusiven Designpaketen im Interieur.



Abbildung zeigt Audi A8 in Florettsilber Metallic mit 21-Zoll-Aluminium-Gussrädern im 10-V-Speichen-Design und Optikpaket Schwarz Audi exclusive
Die Werte für Kraftstoffverbrauch und CO₂-Emissionen sowie die Effizienzklassen finden Sie ab Seite 98.



A8 Sport-Edition

Sport-Paket

Stoßfänger vorn und hinten in sportlich-markantem Design; vorn mit Lufteinlassgittern in Wabenstruktur und schwarzer Querstrebe sowie schwarzem Blade; seitliche Schwellerleisten in Wagenfarbe und sportlich-markantem Design

Designpaket Audi exclusive cognacbraun/schwarz
oder

Designpaket Audi exclusive schwarz/karmesinrot

Aluminium-Gussräder Audi Sport im 5-Speichen-
Blade-Design in Titanoptik matt, glanzgedreht¹

Größe 9 J x 20 mit Reifen 265/40 R 20²

oder

Aluminium-Gussräder im 5-Triplespeichen-Design
(S-Design)

Größe 9 J x 21 mit Reifen 265/35 R 21²

Optional erhältlich:

Optikpaket Schwarz Audi exclusive³

setzt schwarze Akzente im Bereich des Audi Singleframe, des Stoßfängers vorn und hinten sowie der Zierleisten an den Seitenscheiben und der Außenspiegel.
(In Verbindung mit Sport-Paket)

Weitere Räder in 20 Zoll oder größer

Lackierung

in allen Uni- oder Metallicfarben sowie in der Sonderfarbe Daytonagrau Perleffekt



¹ Bitte beachten Sie die Besonderheiten zu den Rädern auf Seite 100. ² Angaben zu den technischen Eigenschaften der Reifen finden Sie auf Seite 101. ³ Ein Angebot der quattro GmbH.

So unverwechselbar wie Ihr Anspruch: die Audi design selection.

Die Audi design selection bietet Ihnen auf Wunsch eine ästhetische Vorauswahl an besonders exklusiven Materialien und Farben im Innenraum. Dekoreinlagen aus edlen Hölzern oder Carbon und gebürstetem Aluminium wurden von unseren Designern mit feinsten Ledersitzen kombiniert, die über attraktive Kontrastnähte verfügen. Erstklassige Komfortfunktionen runden das exklusive Angebot der Audi design selection ab.



Die Werte für Kraftstoffverbrauch und CO₂-Emissionen sowie die Effizienzklassen finden Sie ab Seite 98. Die Abbildung zeigt den Audi S8.

Audi design selection vermontbraun

In der optional erhältlichen Audi design selection vermontbraun sind folgende Ausstattungsumfänge enthalten:

- Komfort-Sportsitze in Leder Valcona vermontbraun mit Stegfalte, Kontrastnähten und Biесе in Granitgrau
- Sicherheitsgurte in Schwarz
- Dachhimmel, obere Verkleidung der Säulen und Sonnenblenden in Alcantara mondsilber (optional in Alcantara schwarz erhältlich)
- Heckablage in Alcantara schwarz
- Multifunktions-Sportlederlenkrad im 3-Speichen-Design in Schwarz mit Kontrastnähten in Vermontbraun; bei S8 mit S-spezifischer Naht, S8-Emblem und Schaltwippen in Aluminiumoptik
- Wählhebel in Leder schwarz; bei S8 in Klavierlack schwarz
- Schalttafeloberseite in Schwarz mit Nähten in Schwarz
- Schalttafelunterseite in Schwarz
- Türarmauflagen, Mittelkonsole und Kniepad in Schwarz mit Kontrastnähten in Vermontbraun
- Türverkleidungseinsätze in Alcantara schwarz
- Mittelkonsole und Holzapplikationen an der Rückseite der Vordersitze in Holz Eschenmaser kupferbraun naturell; bei S8 in Klavierlack schwarz
- Teppich und Fußmatten in Velours schwarz
- Obere Dekoreinlage Holz Eschenmaser kupferbraun naturell bzw. bei S8 und S8 plus Carbon Körper kupfer
- Untere Dekoreinlage Aluminium gebürstet silber

Weitere Ausstattungen:

- Metalllackierung; bei S8 wahlweise auch Perleffektlackierung
- Komfort-Sportsitz-Paket vorn inklusive Leder Valcona, Memory-Funktion vorn, Komfortmittelarmlehne vorn, Sitzheizung vorn und hinten
- Sitzbelüftung und Massagefunktion vorn
- Komfortkopfstützen hinten
- Komfortklimaautomatik 4-Zonen
- Ambientebeleuchtung
- Volllederpaket inklusive Alcantara-Paket sowie elektrischer Sonnenschutzrollos an der Heckscheibe und den Türscheiben hinten
- Erweiterte Aluminiumoptik Interieur
- design selection-Emblem in den Türverkleidungen

Die Abbildungen zeigen den Audi S8.



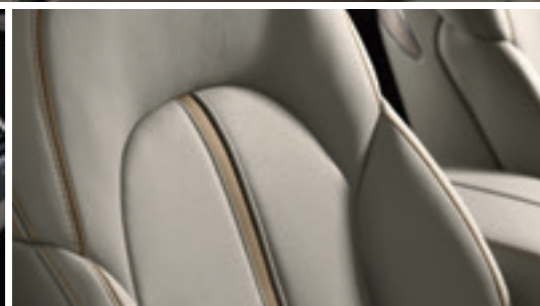

Audi design selection platanengrau

In der optional erhältlichen Audi design selection platanengrau sind folgende Ausstattungsumfänge enthalten:

- Komfortsitze in Leder Valcona platanengrau mit Stegfalte, Kontrastnähten und Biese in Messinggold
- Sicherheitsgurte in Schwarz
- Dachhimmel, obere Verkleidung der Säulen und Sonnenblenden in Alcantara schneeweiß
- Heckablage in Alcantara platanengrau
- Multifunktions-Lederlenkrad in Marmorgrau mit Schaltwippen
- Wählhebel in Leder marmorgrau
- Schalttafeloberseite in Marmorgrau mit Kontrastnähten in Platanengrau bzw. Messinggold
- Schalttafelunterseite in Platanengrau
- Türarmauflagen, Mittelkonsole und Kniepad in Platanengrau mit Kontrastnähten in Messinggold
- Türverkleidungseinsätze in Alcantara platanengrau
- Mittelkonsole und Holzapplikationen an der Rückseite der Vordersitze in Holz Eschenmaser perlgrau naturell
- Teppich und Fußmatten in Velours platanengrau
- Obere Dekoreinlage Holz Eschenmaser perlgrau naturell
- Untere Dekoreinlage Aluminium gebürstet silber

Weitere Ausstattungen:

- Metalllackierung; bei S8 wahlweise auch Perleffektlackierung
- Komfortsitz-Paket vorn inklusive Leder Valcona, Memory-Funktion vorn, Komfortmittellarmlehne vorn, Sitzheizung vorn und hinten
- Sitzbelüftung und Massagefunktion vorn
- Komfortkopfstützen hinten
- Komfortklimaautomatik 4-Zonen
- Ambientebeleuchtung
- Volllederpaket inklusive Alcantara-Paket sowie elektrischer Sonnenschutzrollos an der Heckscheibe und den Türscheiben hinten
- Erweiterte Aluminiumoptik Interieur
- design selection-Emblem in den Türverkleidungen



Audi design selection balaobraun

In der optional erhältlichen Audi design selection balaobraun sind folgende Ausstattungsumfänge enthalten:

- Komfortsitze in Leder Valcona balaobraun mit Stegfalte, Kontrastnähten und Biese in Schneeweiß
- Sicherheitsgurte in Schwarz
- Dachhimmel, obere Verkleidung der Säulen und Sonnenblenden in Alcantara schneeweiß
- Heckablage in Alcantara balaobraun
- Multifunktions-Lederlenkrad in Moccabraun mit Schaltwippen
- Wählhebel in Leder moccabraun
- Schalttafeloberseite in Moccabraun mit Kontrastnähten in Schneeweiß bzw. Moccabraun
- Schalttafelunterseite in Balaobraun
- Türarmauflagen, Mittelkonsole und Kniepad in Balaobraun mit Kontrastnähten in Schneeweiß
- Türverkleidungseinsätze in Alcantara balaobraun
- Mittelkonsole und Holzapplikationen an der Rückseite der Vordersitze in Holz Eschenmaser balsamicobraun naturell
- Teppich und Fußmatten in Velours balaobraun
- Obere Dekoreinlage Holz Eschenmaser balsamicobraun naturell
- Untere Dekoreinlage Aluminium gebürstet silber

Weitere Ausstattungen:

- Metalllackierung; bei S8 wahlweise auch Perleffektlackierung
- Komfortsitz-Paket vorn inklusive Leder Valcona, Memory-Funktion vorn, Komfortmittellarmlehne vorn, Sitzheizung vorn und hinten
- Sitzbelüftung und Massagefunktion vorn
- Komfortkopfstützen hinten
- Komfortklimaautomatik 4-Zonen
- Ambientebeleuchtung
- Volllederpaket inklusive Alcantara-Paket sowie elektrischer Sonnenschutzrollos an der Heckscheibe und den Türscheiben hinten
- Erweiterte Aluminiumoptik Interieur
- design selection-Emblem in den Türverkleidungen

Sie haben einen exklusiven Charakter. Warum nicht auch Ihr Audi?

Den Anspruch an Exklusivität trägt das Angebot von Audi exclusive schon im Namen. Es verbindet ausgewählte Dekore und farbiges Leder mit einer individuellen Lackierung aus dem großen Farbangebot von Audi exclusive – ganz so, wie Sie es wünschen. So bringen Sie den außergewöhnlichen Charakter Ihres Fahrzeugs noch mehr zur Geltung.



Wenn Sie mehr über die Ausstattungsvielfalt und den qualitativen Anspruch von Audi exclusive erfahren möchten, scannen Sie diesen QR-Code mit Ihrem Smartphone. Oder verwenden Sie folgenden Link in Ihrem Browser: www.audi.de/exclusivefilm



Audi A8 L mit Individuallackierung Audi exclusive in Nordlichtblau Perleffekt

Aluminium-Gussräder Audi Sport im 10-V-Speichen-Design, Größe 9 J x 21 mit Reifen 275/35 R 21¹

Lederausstattung (Paket 4) in Leder Valcona Audi exclusive in Rauchblau/Sandbeige

Bedienelemente in Leder Audi exclusive in Rauchblau mit Kontrastnähten in Sandbeige

Sicherheitsgurte Audi exclusive in Sandbeige

Dachhimmel in Alcantara Audi exclusive in Sandbeige

Dekoreinlagen Lenkradkranz mit Holzsegmenten, Wählhebel und Dachhaltegriffe in Holz Eschenmaser nougat Audi exclusive

Teppich und Fußmatten Audi exclusive in Sandbeige mit Lederkeder und Naht in Rauchblau

Personalisierte Einstiegsleisten vorn und hinten Audi exclusive



Die Audi exclusive-Lederausstattungen.

Mit einer Lederausstattung von Audi exclusive sind Ihrer Fantasie kaum Grenzen gesetzt. Wählen Sie aus einer umfangreichen Anzahl an Lederfarben genau die aus, die Ihrer Vorstellung entspricht, und stellen Sie Ihre ganz persönliche Farbkombination zusammen. Für ein stimmiges Interieur können Sie zusätzlich viele Ausstattungen individualisieren, beispielsweise die Farbe der Kontrastnähte, des Teppichs, des Fußmattenketers oder der Gurte.



Bedienelemente in Leder Audi exclusive in Maronenbraun

Audi exclusive ist ein optional erhältliches Angebot der quattro GmbH. Detaillierte Angaben zu Serien- und Sonderausstattungen erhalten Sie unter www.audi.de/Preislisten oder bei Ihrem Audi Partner.

Die Audi exclusive-Dekoreinlagen.

Kaum ein anderer Werkstoff belohnt mit so viel Atmosphäre wie Holz. Wenn Sie mit dem Finger über eine feinporige Dekoreinlage streichen, spüren Sie sofort Exklusivität, Hochwertigkeit – und vor allem die Zeit und den Aufwand, die für diese exklusiven Veredelungen nötig waren.



Dekoreinlage Klavierlack schwarz

Audi exclusive ist ein optional erhältliches Angebot der quattro GmbH. Detaillierte Angaben zu Serien- und Sonderausstattungen erhalten Sie unter www.audi.de/Preislisten oder bei Ihrem Audi Partner.



Leder Valcona alabasterweiß

Leder Valcona magnoliaweiß

Leder Valcona puderbeige

Leder Valcona havannabraun

Leder Valcona karmesinrot

Leder Valcona classicrot

Leder Valcona jetgrau

Leder Valcona nachtblau

Leder Valcona islandgrün

Auszug aus dem Programm der Audi exclusive-Leder; Sitzbezüge wahlweise auch in Alcantara (außer in Karmesinrot)

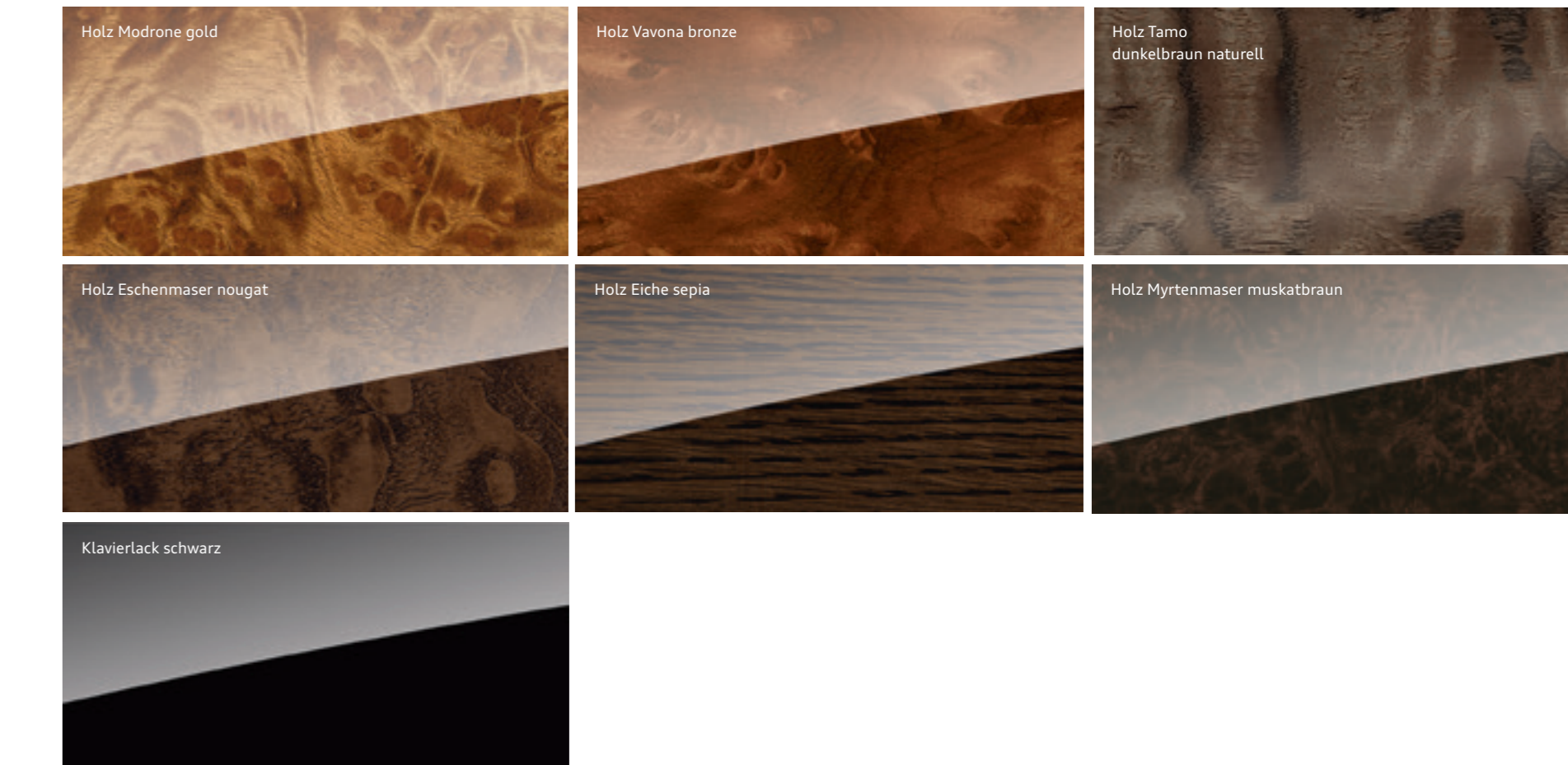

Holz Modrone gold

Holz Vavona bronze

Holz Tamo dunkelbraun naturell

Holz Eschenmaser nougat

Holz Eiche sepia

Holz Myrtenmaser muskatbraun

Klavierlack schwarz

Auszug aus dem Programm der Audi exclusive-Dekoreinlagen

Die Audi exclusive-Lackfarben.

Es gibt nur eine Chance für den ersten Eindruck. Nutzen Sie diese und wählen Sie Ihre ganz persönliche Außenlackierung aus dem großen Farbangebot von Audi exclusive.



6

7

1 Avussilber Metallic

2 Sandbeige Perleffekt

3 Ipanemabraun Metallic

4 Classicrot Perleffekt

5 Palaisblau Perleffekt

6 Sattelbraun Perleffekt

7 Mambaschwarz Metallic

Auszug aus dem Programm der Audi exclusive-Lackierungen

Individualität, die sich abhebt. Designpakete Audi exclusive.

Ein Interieur voller faszinierender Kontraste: Die auf Wunsch erhältlichen Designpakete Audi exclusive sorgen mit hochwertiger Lederausstattung und exklusiven Farbkombinationen für ein stimmungsvolles Ambiente. Verleihen Sie Ihrer Persönlichkeit Ausdruck – mit einer Innenraumgestaltung, die so ist wie Sie selbst: einzigartig.



Designpaket Audi exclusive cognacbraun/schwarz

Im Designpaket Audi exclusive cognacbraun/schwarz sind folgende Ausstattungsumfänge enthalten:

- Lederausstattung Audi exclusive (Paket 1) in Leder Valcona cognacbraun; Stegfalte, Kontrastnähte und Biesen in Schwarz
- Komfortmittelarmlehne in Cognacbraun mit Kontrastnähten in Schwarz
- Multifunktions-Lederlenkrad mit Airbagkappe in Schwarz und Kontrastnähten in Cognacbraun; beim 3-Speichen-Sportlederlenkrad: Lenkradkranz rechts und links in perforiertem Leder
- Dachhimmel in Stoff schwarz (bei A8 L W12 in Alcantara)
- Türverkleidungseinsatz in Leder cognacbraun mit Audi exclusive-Emblem
- Schalttafelober- und -unterseite, Türarmlagen, Mittelkonsole, Heckablage und Teppichboden in Schwarz
- Fußmatten Audi exclusive in Schwarz mit Lederkeder und Naht in Cognacbraun

Die Designpakete Audi exclusive sind ein optional erhältliches Angebot der quattro GmbH.



Designpaket Audi exclusive schwarz/karmesinrot

Im Designpaket Audi exclusive schwarz/karmesinrot sind folgende Ausstattungsumfänge enthalten:

- Lederausstattung Audi exclusive (Paket 1) in Leder Valcona schwarz; Stegfalte, Kontrastnähte und Biesen in Karmesinrot
- Komfortmittelarmlehne in Schwarz mit Kontrastnähten in Karmesinrot
- Multifunktions-Lederlenkrad mit Airbagkappe in Schwarz und Kontrastnähten in Karmesinrot; beim 3-Speichen-Sportlederlenkrad: Lenkradkranz rechts und links in perforiertem Leder
- Dachhimmel in Stoff schwarz (bei A8 L W12 in Alcantara)
- Türverkleidungseinsatz in Leder schwarz mit Audi exclusive-Emblem
- Schalttafelober- und -unterseite, Türarmlagen, Mittelkonsole, Heckablage und Teppichboden in Schwarz
- Fußmatten Audi exclusive in Schwarz mit Lederkeder und Naht in Karmesinrot

Die Werte für Kraftstoffverbrauch und CO₂-Emissionen sowie die Effizienzklassen finden Sie ab Seite 98.

Ihr Audi wird nicht einfach lackiert. Sondern vierfach.

Wählen Sie die Lackfarbe, die Ihre Persönlichkeit am besten widerspiegelt. Ganz gleich, für welche Farbe Sie sich entscheiden, Sie können sich darauf verlassen, dass wir beim Lackierprozess auf hervorragende Qualität setzen: Obwohl der Lack auf einem Audi nicht dicker ist als ein menschliches Haar, besteht er aus vier Schichten. Damit Sie darin nicht nur glänzend aussehen, sondern Ihr Audi auch vor Umwelteinflüssen und Abnutzung bestmöglich geschützt ist. Ein Autoleben lang.



1 Florettsilber Metallic

2 Gletscherweiß Metallic

3 Cuvéesilber Metallic

4 Daytonagrau Perleffekt

5 Mondscheinblau Metallic

6 Argusbraun Metallic

7 Mythoschwarz Metallic

Viele weitere Lackierungen unter www.audi.de

Qualität in Form gebracht. Und glanzvoll vollendet. Die Audi Räder.

Damit Sie auf jedem Meter Ihrer Fahrt ein gutes Gefühl begleitet, stehen Audi Räder besonders auf dem Prüfstand und durchlaufen spezifische Testverfahren. So ermöglichen beispielsweise Härtetests höchste Stabilität. Und eine kupferbeschleunigte Essigsäure-Salz-Sprühnebel-Prüfung – kurz CASS – sorgt für größtmöglichen Korrosionsschutz. Mit diesen und vielen weiteren Maßnahmen sorgen wir bei jedem Audi Rad für maximale Qualität – auch noch nach etlichen Kilometern. Ganz gleich, für welches der zahlreichen Designs Sie sich entscheiden.



1 20"-Aluminium-Gussräder
im 10-Speichen-Stern-Design

2 20"-Aluminium-Gussräder Audi Sport im 5-Arm-Turbinen-Design in Magnesiumoptik, glanzgedreht^{1,2}

3 19"-Aluminium-Gussräder
im 10-Speichen-Y-Design, teilpoliert²

4 20"-Aluminium-Gussräder Audi Sport
im 5-Speichen-Blade-Design
in Titanoptik matt, glanzgedreht^{1,2}

5 20"-Aluminium-Schmiederäder
im 10-Parallelspeichen-Design, teilpoliert²

6 21"-Aluminium-Gussräder Audi Sport
im 10-V-Speichen-Design¹

7 19"-Aluminium-Gussräder Audi Sport
im 7-Doppelspeichen-Design¹

8 20"-Aluminium-Gussräder Audi Sport
im 5-Doppelspeichen-Design¹

Viele weitere Räder unter www.audi.de

Bei den aufgeführten Ausstattungen handelt es sich teilweise um Sonderausstattungen gegen Mehrpreis. Detaillierte Angaben zu Serien- und Sonderausstattungen erhalten Sie unter www.audi.de/Preislisten oder bei Ihrem Audi Partner. Angaben zu den technischen Eigenschaften der Reifen finden Sie auf Seite 101.

¹ Ein Angebot der quattro GmbH. ² Bitte beachten Sie die Besonderheiten zu den Rädern auf Seite 100.

Premiumqualität, auf die Sie setzen können.

In Ihrem Audi nehmen Sie einen besonderen Platz ein. Auf Vorder- und Rücksitzen wird exklusiver Komfort fühlbar: durch hochwertige Materialien und eine erstklassige Verarbeitung. Egal, für welchen Sitzbezug Sie sich entscheiden und ob Sie Komfortsitze oder Komfort-Sportsitze bei dynamischer Fahrt bevorzugen: Hier sitzen Sie richtig.



Komfort-Sportsitze
in Leder Valcona vermontbraun/granitgrau
Die Abbildung zeigt Audi Design Selection vermontbraun



Komfortsitze in Leder Valcona platanengrau
Die Abbildung zeigt Audi design selection platanengrau

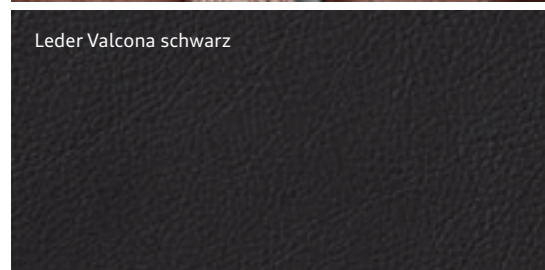

Leder Valcona schwarz

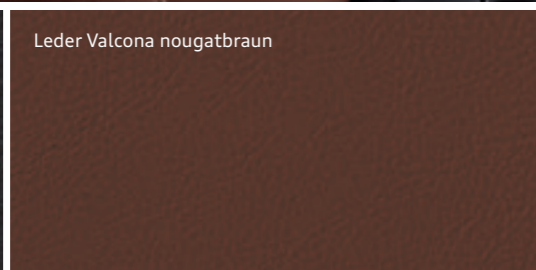

Leder Valcona nougatbraun

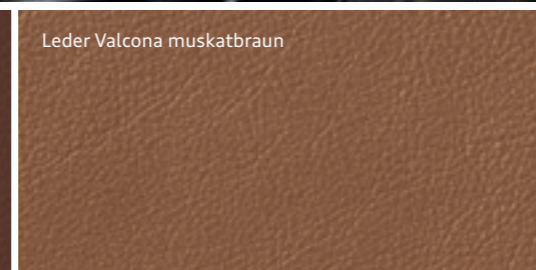

Leder Valcona muskatbraun

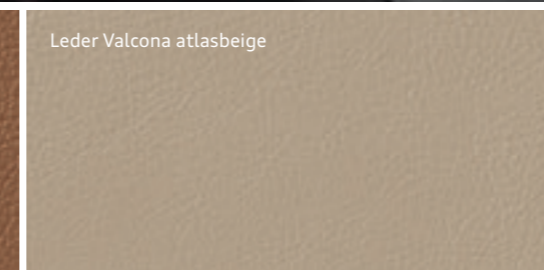

Leder Valcona atlasbeige

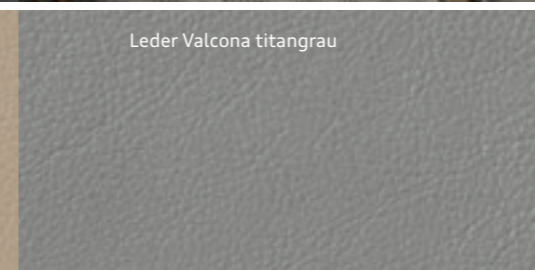

Leder Valcona titangrau

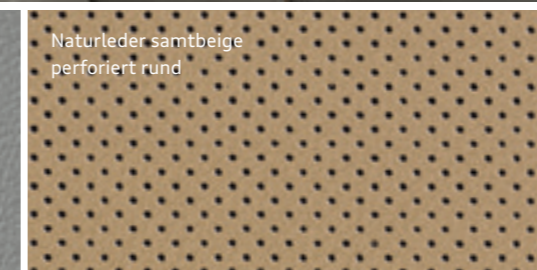

Naturleder samtbeige
perforiert rund

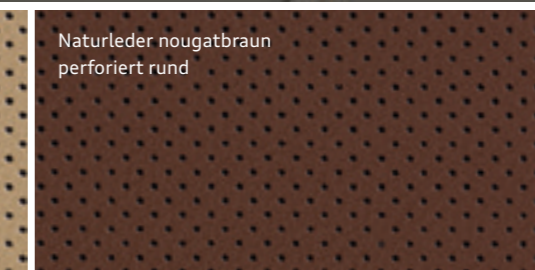

Naturleder nougatbraun
perforiert rund

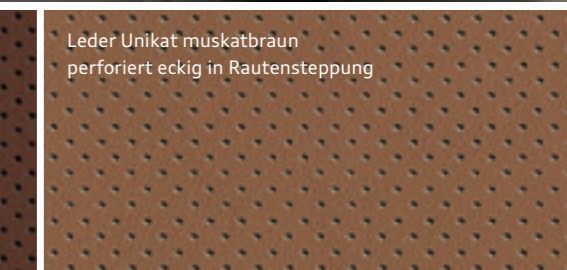

Leder Unikat muskatbraun
perforiert eckig in Rautenstepung

Faszination erleben. Bis ins Detail.

Exklusives Ambiente ist eine Frage des Stils. Ihres Stils. Den Sie bis ins Detail verfeinern können. Setzen Sie fühlbare Akzente mit den hochwertigen Audi Dekoreinlagen. Lassen Sie sich begeistern von glattem Holz, das eine natürliche Wärme ausstrahlt. Erleben Sie die Faszination von offenporigem Holz, das Sie die Exklusivität förmlich spüren lässt. Oder setzen Sie ein persönliches Statement mit Kombinationen von feinen Hölzern und Aluminiumdekoren – Ihr persönlicher Geschmack bestimmt den Charakter.



Dekoreinlage Holz
Eschenmaser perlgrau naturell



Bei den aufgeführten Ausstattungen handelt es sich teilweise um Sonderausstattungen gegen Mehrpreis. Detaillierte Angaben zu Serien- und Sonderausstattungen erhalten Sie unter www.audi.de/Preislisten oder bei Ihrem Audi Partner.

¹ Ein Angebot der quattro GmbH.

Viele weitere Dekoreinlagen unter www.audi.de

So geht entspannt heute. Audi ServiceKomfort für Neuwagen¹ – Garantie, Inspektion und Reparatur zum monatlichen Festpreis.

Wer sich für einen Audi entscheidet, entscheidet sich für Effizienz, Leistung und Komfort. Und das auch in puncto Service: Mit dem optionalen Angebot Audi ServiceKomfort profitieren Sie bei allen Audi Neuwagen von der Audi Anschlussgarantie und dem attraktiven Dienstleistungspaket Inspektion und Verschleiß zum monatlichen Festpreis. Ganz gleich, ob Sie Ihren Neuwagen über die Audi Bank² finanzieren, ein Leasingangebot der Audi Leasing² wählen oder ihn bar³ bezahlen.

Das Angebot Audi ServiceKomfort für Neuwagen¹ enthält:

- Inspektionsarbeiten gemäß Herstellervorgaben
- Wesentliche Verschleißreparaturen
- Verlängerung der Herstellergarantie um bis zu 36 Monate

Durch eine gleichbleibende geringe monatliche Rate behalten Sie die Kostenkontrolle während der Vertragszeit, genießen entspanntes Fahren, erhalten die Mobilität Ihres Audi und genießen umfassenden Service bei Ihrem Audi Partner. Sie erhalten Audi ServiceKomfort für Neuwagen für bis zu 60 Monate Laufzeit und bis zu 150.000 km Gesamtfahrleistung.

Ihre Vorteile:

- **Kosten für Inspektionsarbeiten sowie wesentliche Verschleißpositionen (Leistungsumfang nebenstehend) sind durch den monatlichen Festpreis transparent und kalkulierbar**
- **100% Herstellergarantie**
- **Effektiver Schutz vor vielen unvorhersehbaren Reparaturkosten**
- **Langfristiger Qualitätserhalt durch professionellen Service nach den Vorgaben der AUDI AG**
- **Reduzierung Ihres Verwaltungsaufwands – Wegfall aufwendiger Rechnungsprüfungen**

Audi ServiceKomfort für Neuwagen

- Gesamtfahrleistung max. 150.000 km
- Laufzeit bis 36 Monate, max. 50.000 km/Jahr
 - Laufzeit bis 60 Monate, max. 30.000 km/Jahr

Audi Anschlussgarantie⁴

- Verlängerung der 2-jährigen Herstellergarantie durch Audi Anschlussgarantie um bis zu weitere 36 Monate

Dienstleistungspaket Inspektion und Verschleiß⁵

- Inspektionsarbeiten gemäß Herstellervorgaben
- Wesentliche Verschleißreparaturen, die bei sachgemäßem Gebrauch des Fahrzeugs erforderlich werden
 - Motorölwechsel inkl. Filter; Ölwechsel Automatikgetriebe inkl. Filter
 - Bremsflüssigkeitswechsel
 - Filterwechsel
 - Wischerblätter
 - Glühlampen; Zündkerzen/Glühkerzen
 - Kupplung
 - Bremsbeläge vorn und hinten; Bremscheiben vorn und hinten (Keramikbremscheiben im Leistungsumfang nicht enthalten)
- Ersatzmobilitätsanspruch⁶ im Rahmen der Dienstleistung

¹ Audi ServiceKomfort für Neuwagen beinhaltet Inspektion und Verschleiß der Audi Leasing, Zweigniederlassung der Volkswagen Leasing GmbH, sowie die Audi Anschlussgarantie der AUDI AG. ² Audi Bank, Zweigniederlassung der Volkswagen Bank GmbH, Gifhorner Str. 57, 38112 Braunschweig. Audi Leasing, Zweigniederlassung der Volkswagen Leasing GmbH, Gifhorner Str. 57, 38112 Braunschweig. ³ Abschluss eines Service-Managementvertrags mit der Audi Leasing erforderlich. ⁴ Audi Anschlussgarantie verlängert die 24-monatige Herstellergarantie um bis zu weitere 36 Monate. Leistungen werden durch die AUDI AG, 85045 Ingolstadt, erbracht. ⁵ Leistungen der Audi Leasing gebunden an die Vertragslaufzeit. Bei Überschreiten der vereinbarten Gesamtfahrleistung entfällt der Leistungsanspruch des Kunden. Für private und gewerbliche Einzelabnehmer sowie ausgewählte Sonderabnehmer. ⁶ Diese Leistung umfasst den Anspruch auf eine begrenzte Kostenübernahme für Ersatzmobilität (z. B. Mietwagen), die über die Konzern-Handelsorganisation bezogen werden kann. Die Ersatzmobilität gilt nur in Zusammenhang mit Leistungen, die durch die Dienstleistung Inspektion und Verschleiß abgedeckt werden. Die Ersatzmobilität wird in Abhängigkeit von der vertraglich vereinbarten Gesamtfahrleistung für bis zu 3 Tage je Vertragsjahr gewährt.



Jetzt die monatliche Rate für Ihr Wunschfahrzeug unter www.audi.de/servicekomfort-neuwagen berechnen. Verbindungskosten gemäß Mobilfunkvertrag

Audi Original Zubehör. So individuell wie Ihr Leben.

Ein Audi ist Ausdruck Ihrer Persönlichkeit. Audi Original Zubehör baut im wahrsten Sinne des Wortes darauf auf. Mit qualitativ hochwertigen Produkten, die auf Ihren Audi abgestimmt sind. Und die für hohe Passgenauigkeit, Sicherheit und Funktionalität stehen. Um Ihr Modell noch individueller an Sie und Ihre persönlichen Bedürfnisse anzupassen. Damit aus Ihrem Audi Ihr ganz persönlicher Audi wird. Entdecken Sie auf diesen beiden Seiten eine kleine Auswahl des umfangreichen Sortiments von Audi Original Zubehör.

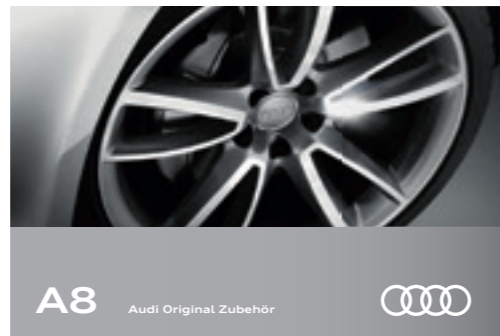

A8

Audi Original Zubehör



Weitere Informationen erhalten Sie im Audi A8-Zubehörkatalog, unter www.audi.de und bei Ihrem Audi Partner. Außerdem erleichtert Ihnen der Zubehörfinder auf www.audi.de/zubehoer die Suche nach dem passenden Zubehör für Ihren Audi A8.

Ski- und Gepäckboxen

Neues Audi Design mit verbesserter Aerodynamik dank flacher, sportlicher Optik. Verfügbar in den Farben Platiumgrau mit brillantschwarzem Seitenblade und Brillantschwarz glänzend, jeweils mit verchromten Audi Ringen; in hochwertigem, nietenfreiem Look. Abschließbar und beidseitig zu öffnen für bequemes Be- und Entladen. Mit Innengriff zum Zuziehen der Box. Einfaches Schnellbefestigungssystem inklusive Drehmomentbegrenzung. Vorgerückte Position ermöglicht besseren Gepäckraumzugang. In 3 Größen erhältlich: 300 l, 360 l und 405 l. Nur in Verbindung mit dem Grundträger nutzbar.



Gepäckraumschale

Maßgefertigter Gepäckraumschutz, abwaschbar und robust. Umrandung schützt den Gepäckraumboden besser vor ausgelaufenen Flüssigkeiten.

Winter-Aluminium-Gussrad im 7-Arm-Design mit Schneekette¹

Klassisches Winterkomplettrad in der Dimension 7,5 J x 17 mit Reifen der Größe 235/60 R 17². Empfehlenswert für einen besseren Halt auf Schnee und Eis: Schneeketten von Audi Original Zubehör.

Audi Kindersitz youngster plus

Bietet hohen Komfort dank intelligenter Gurtführung. Die Lehne ist höhen- und breitenverstellbar. Anpassungen können einfach über ein Sichtfenster zur Größeneinstellung vorgenommen werden. Geeignet für Kinder von 15 bis 36 kg (ca. 4 bis 12 Jahre). Ebenfalls erhältlich: Audi Kindersitz für Kinder von 9 bis 18 kg (ca. 12 Monate bis 4 Jahre) und Audi Babyschale für Kleinkinder bis 13 kg (ca. 12 Monate). Alle Kindersitze sind in den Farben Misanorot/Schwarz und Titangrau/Schwarz erhältlich.

Universelle Handyablage

Für strahlungsarmes Telefonieren durch Verbindung mit der Außenantenne und zur komfortablen Aufbewahrung des Handys während der Fahrt. Das Handy wird bequem in die universelle Handyablage gelegt und verbindet sich kabellos mit der Außenantenne des Fahrzeugs. Für viele gängige Handymodelle verwendbar. Ein Adapterwechsel bei Handytausch entfällt somit. Voraussetzung: Handyvorbereitung (Bluetooth). Die separat für viele gängige Handymodelle erhältlichen Adapter ermöglichen eine einfache Aufladung des Akkus im Mobiltelefon.

Audi wireless internet access mit LTE³ (ohne Abb.)

Für eine LTE-Internetverbindung mit WLAN-Netzwerk im Fahrzeug. Mit bis zu 100 Mbit/s Datentransfer und Hotspot für bis zu 8 WLAN-fähige Endgeräte. Zugriff ist bis zu 100 Meter außerhalb des Fahrzeugs möglich. Die Nutzung von mobilen Daten im Ausland ist entweder mit Inlandsvertrags-SIM-Karte nach Freigabe im Konfigurationsmenü möglich oder über eine lokale Prepaid-SIM-Karte.



¹ Bitte beachten Sie die Besonderheiten zu den Rädern auf Seite 100. ² Angaben zu den technischen Eigenschaften der Reifen finden Sie auf Seite 101. ³ Zur Nutzung wird ein Mobilfunkvertrag benötigt, der nicht im Produktumfang enthalten ist. Die Werte für Kraftstoffverbrauch und CO₂-Emissionen sowie die Effizienzklassen finden Sie ab Seite 98.

Faszination Audi A8. Mehr davon online.

Entdecken Sie die Welt des Audi A8. Mehr Informationen, mehr Individualität und mehr Exklusivität. Jetzt auf www.audi.de/a8.



Scannen Sie den QR-Code mit einem Smartphone oder Tablet und entdecken Sie die Welt des Audi A8.



Lernen Sie Ihren neuen Audi kennen: Ihr Kundenberater begleitet Sie zu Ihrem Wagen und beantwortet Ihnen nach einer ausführlichen Fahrzeugklärung gern Ihre Fragen.



Heben Sie ab! Ob über Ingolstadt oder Neckarsulm – bei einem optional buchbaren Hubschrauberrundflug erleben Sie einen der beiden Produktionsstandorte exklusiv aus der Vogelperspektive.

Einen Audi zu fahren ist ein einzigartiges Erlebnis. Ihn abzuholen auch.



Die Audi Neuwagenabholung in Neckarsulm und Ingolstadt.

Der Kauf eines neuen Autos ist etwas Besonderes. Schließlich haben Sie sich nicht einfach für irgendein Auto entschieden, sondern für eines, das Ihre persönliche Vorstellung von Mobilität und Design widerspiegelt. Daher möchten wir, dass auch die erste Begegnung mit Ihrem neuen Audi etwas ganz Besonderes wird. Wie wäre es, wenn Sie ihn direkt bei uns abholen und einen unvergesslichen Tag verbringen? In Neckarsulm oder in Ingolstadt – ganz wie Sie mögen.

Alle Modelle sind an beiden Standorten abholbar. Ein abwechslungsreiches und spannendes Rahmenprogramm wartet auf Sie mit einer ausführlichen Fahrzeugklärung, einem Blick in die Audi Historie, einem Restaurantbesuch und einer Werkbesichtigung. Erleben Sie bei einer Werkbesichtigung Einblicke in faszinierende Einrichtungen und Prozesse unseres Produktionsstandorts. Sie können Ihre Audi Neuwagenabholung auch mit dem Werk-

erlebnis „exklusiv“ ergänzen. In Ingolstadt ist zusätzlich das Fahrerlebnis „quattro pur“ buchbar. Oder genießen Sie eines unserer attraktiven Tourismusangebote, bis es schließlich Zeit für den Höhepunkt ist: die erste Fahrt in Ihrem neuen Audi.

Gern möchten wir mit Ihnen gemeinsam Ihre ganz persönliche Neuwagenabholung planen. Näheres zu unseren Angeboten und Leistungen erfahren Sie bei Ihrem Audi Partner, im Internet unter www.audi.de/neuwagenabholung oder über unsere Hotline unter Telefon 0800 6363666. Informationen über Preise finden Sie in unserer Preisliste oder wenden Sie sich an Ihren Audi Partner oder unsere Hotline.



Atmen Sie Geschichte: Das Audi museum mobile (Ingolstadt) und die Audi Traditionsausstellung (Neckarsulm) nehmen Sie mit auf eine Reise in die Geschichte des Automobils und der Marke Audi.



Lassen Sie sich verwöhnen: Worauf immer Sie Lust haben, in unseren stilvollen Restaurants in den Audi Foren bleibt kein Wunsch offen.

Spüren Sie den Herzschlag der Marke: Die Audi Foren in Neckarsulm und Ingolstadt bieten Ihnen aufregende Einblicke in die Welt des Automobils.

Entdecken Sie Technik: Bei einer Werkbesichtigung erleben Sie, wie eines der fortschrittlichsten Automobile der Welt gebaut wird.

Modell	A8 4.0 TFSI quattro 320 kW (435 PS)		A8 3.0 TDI quattro 193 kW (262 PS)¹		A8 4.2 TDI quattro 283 kW (385 PS)¹	
Motorbauart	V8-Zylinder-Biturbo-Ottomotor mit Benzindirekteinspritzung, Audi valvelift system und Audi cylinder on demand		V6-Zylinder-Dieselmotor mit Common-Rail-Einspritzsystem und Abgasturboaufladung		V8-Zylinder-Dieselmotor mit Common-Rail-Einspritzsystem und Abgasturboaufladung	
Hubraum in cm³ (Ventile pro Zylinder)	3.993 (4)		2.967 (4)		4.134 (4)	
Max. Leistung ² in kW (PS) bei min ⁻¹	320 (435)/5.100–6.000		193 (262)/4.000–4.250		283 (385)/3.750	
Max. Drehmoment in Nm bei min ⁻¹	600/1.500–5.000		580/1.750–2.500		850/2.000–2.750	
Kraftübertragung						
Antriebsart	Permanenter Allradantrieb quattro		Permanenter Allradantrieb quattro		Permanenter Allradantrieb quattro	
Getriebeart	8-stufige tiptronic		8-stufige tiptronic		8-stufige tiptronic	
Gewicht/Volumen	A8	A8 L	A8	A8 L	A8	A8 L
Leergewicht ³ in kg	1.995	2.050	1.955	2.010	2.115	2.170
Zul. Gesamtgewicht in kg	2.570	2.625	2.570	2.585	2.705	2.720
Zul. Dachlast/Stützlast in kg	100/95	100/95	100/95	100/95	100/95	100/95
Zul. Anhängelast ⁴ in kg ungebremst bei 12 % Steigung	750	750	750	750	750	750
bei 8 % Steigung	2.300	2.300	2.200	2.200	2.300	2.300
Tankinhalt ca. in l	82	82	82	82	82	82
Fahrleistung/Verbrauch⁵						
Höchstgeschwindigkeit in km/h	250 ⁶	250 ⁶	250 ⁶	250 ⁶	250 ⁶	250 ⁶
Beschleunigung 0–100 km/h in s	4,5	4,6	5,9	6,1	4,7	4,9
Kraftstoffart	SuperPlus schwefelfrei ROZ 98 ⁸		Diesel schwefelfrei ⁹		Diesel schwefelfrei ⁹	
Kraftstoffverbrauch ^{10, 11} in l/100 km						
innerorts	12,8–12,4	12,8–12,5	7,5–7,2	7,7–7,4	9,7–9,4	9,8–9,5
außerorts	7,2–6,9	7,3–7,0	5,1–4,8	5,2–4,9	6,2–6,0	6,2–6,0
kombiniert	9,3–8,9	9,3–9,0	6,0–5,7	6,1–5,8	7,5–7,2	7,5–7,3
CO ₂ -Emissionen ^{10, 11} in g/km						
kombiniert	214–206	215–207	157–149	161–153	196–189	197–190
Effizienzklasse/Abgasnorm	E–D/EU6	D/EU6	B–A/EU6	B–A/EU6	C/EU6	C/EU6

Modell	A8 L W12 6.3 FSI quattro 368 kW (500 PS)		S8 4.0 TFSI quattro 382 kW (520 PS)		S8 plus 4.0 TFSI quattro 445 kW (605 PS)	
Motorbauart	W12-Zylinder-Ottomotor mit Benzindirekteinspritzung und Audi cylinder on demand		V8-Zylinder-Biturbo-Ottomotor mit Benzindirekteinspritzung, Audi valvelift system und Audi cylinder on demand		V8-Zylinder-Biturbo-Ottomotor mit Benzindirekteinspritzung, Audi valvelift system und Audi cylinder on demand	
Hubraum in cm³ (Ventile pro Zylinder)	6.299 (4)		3.993 (4)		3.993 (4)	
Max. Leistung ² in kW (PS) bei min ⁻¹	368 (500)/6.200		382 (520)/5.800		445 (605)/6.100–6.800	
Max. Drehmoment in Nm bei min ⁻¹	625/4.750		650/1.700–5.500		700/1.750–6.000 750/2.500–5.500 (im Overboost)	
Kraftübertragung						
Antriebsart	Permanenter Allradantrieb quattro		Permanenter Allradantrieb quattro		Permanenter Allradantrieb quattro	
Getriebeart	8-stufige tiptronic		8-stufige tiptronic		8-stufige tiptronic	
Gewicht/Volumen						
Leergewicht ³ in kg	2.150		2.065		2.065	
Zul. Gesamtgewicht in kg	2.675		2.590		2.590	
Zul. Dachlast/Stützlast in kg	100/95		100/95		100/95	
Zul. Anhängelast ⁴ in kg ungebremst bei 12 % Steigung	750		750		750	
bei 8 % Steigung	2.300		2.300		2.300	
Tankinhalt ca. in l	82		82		82	
Fahrleistung/Verbrauch⁵						
Höchstgeschwindigkeit in km/h	250 ⁶		250 ⁶		305	
Beschleunigung 0–100 km/h in s	4,6		4,1		3,8	
Kraftstoffart	Super schwefelfrei ROZ 95 ⁷		SuperPlus schwefelfrei ROZ 98 ⁸		SuperPlus schwefelfrei ROZ 98 ⁸	
Kraftstoffverbrauch ^{10, 11} in l/100 km						
innerorts	15,6–15,3		13,3–13,2		13,7	
außerorts	8,6–8,4		7,4–7,2		7,9	
kombiniert	11,2–11,0		9,6–9,4		10,0	
CO ₂ -Emissionen ^{10, 11} in g/km						
kombiniert	259–254		220–216		231	
Effizienzklasse/Abgasnorm	F/EU6		E–D/EU6		E/EU6	

Erklärungen

- ¹ Nachfüllen des separaten AdBlue®¹²-Tanks gemäß Hinweisanzeige im Display des Kombiinstrumentes. Es wird empfohlen, den AdBlue-Tank beim Audi Partner nachfüllen zu lassen.
- ² Der angegebene Wert wurde nach dem vorgeschriebenen Messverfahren (UN-R 85 in der gegenwärtig geltenden Fassung) ermittelt.
- ³ Fahrzeugleergewicht mit Fahrer (75 kg) und Kraftstoffbehälter zu 90 % gefüllt, ermittelt nach der VO (EU) 1230/2012 in der gegenwärtig geltenden Fassung. Durch Sonderausstattungen können sich das Leergewicht und der Luftwiderstandsbeiwert des Fahrzeugs erhöhen, wodurch die mögliche Nutzlast bzw. Höchstgeschwindigkeit entsprechend verringert wird.
- ⁴ Mit zunehmender Höhe verringert sich zwangsläufig die Motorleistung. Ab 1.000 m über Meereshöhe und je weitere 1.000 m sind jeweils 10 % vom Gespanngewicht (zul. Anhängelast + zul. Gesamtgewicht des Zugfahrzeugs) abzuziehen. Gültiger Wert Anhängelast bei werkseitig verbauter Anhängervorrichtung. Bei gewerblicher Nutzung des Fahrzeugs mit Anhängervorrichtung benötigen Sie unter bestimmten Voraussetzungen ein EG-Kontrollgerät.
- ⁵ Angaben zu Kraftstoffverbrauch und CO₂-Emissionen sowie die Effizienzklassen bei Spannbreiten in Abhängigkeit vom verwendeten Reifen-/Rädersatz.
- ⁶ Abgeregelt.
- ⁷ Die Verwendung von unverbleitem Kraftstoff Super schwefelfrei ROZ 95 nach DIN EN 228 wird empfohlen. Wenn nicht verfügbar: unverbleiter Kraftstoff Normal schwefelfrei ROZ 91 nach DIN EN 228 mit geringer Leistungsmin- derung. Kraftstoffqualität bleifrei ROZ 95 mit einem maximalen Ethanolanteil von 10 % (E10) ist grundsätzlich verwendbar. Die Angaben zum Verbrauch beziehen sich auf den Betrieb mit Kraftstoff ROZ 95 nach 692/2008/EG.
- ⁸ Die Verwendung von unverbleitem Kraftstoff SuperPlus schwefelfrei ROZ 98 nach DIN EN 228 wird empfohlen. Wenn nicht verfügbar: unverbleiter Kraftstoff Super schwefelfrei ROZ 95 nach DIN EN 228 mit geringer Leistungs- minderung. Kraftstoffqualität bleifrei ROZ 95 mit einem maximalen Ethanolanteil von 10 % (E10) ist grundsätz- lich verwendbar. Die Angaben zum Verbrauch beziehen sich auf den Betrieb mit Kraftstoff ROZ 95 nach 692/2008/EG.
- ⁹ Die Verwendung von Diesel schwefelfrei nach DIN EN 590 wird empfohlen. Wenn nicht verfügbar: Diesel nach DIN EN 590.
- ¹⁰ Die angegebenen Werte wurden nach den vorgeschriebenen Messverfahren ermittelt. Die Angaben beziehen sich nicht auf ein einzelnes Fahrzeug und sind nicht Bestandteil des Angebots, sondern dienen allein Vergleichs- zwecken zwischen den verschiedenen Fahrzeugtypen.
- ¹¹ Der Kraftstoffverbrauch und die CO₂-Emissionen eines Fahrzeugs hängen nicht nur von der effizienten Ausnutzung des Kraftstoffs durch das Fahrzeug ab, sondern werden auch vom Fahrverhalten und anderen nichttechni- schen Faktoren beeinflusst. CO₂ ist das für die Erderwärmung hauptsächlich verantwortliche Treibhausgas.
- ¹² Eingetragene Marke des Verbandes der Automobilindustrie e. V. (VDA).

Wichtiger Hinweis

Besonderheiten der Räder: Glanzgedrehte, polierte oder teilpolierte Aluminiumräder dürfen nicht bei winterlichen Straßenverhältnissen eingesetzt werden. Die Felgenoberfläche besitzt herstellungsbedingt keinen ausreichenden Korrosionsschutz und kann durch Streusalz oder Ähnliches dauerhaft beschädigt werden.

Altfahrzeugrecycling: Alle Audi Modelle sind demontage- und verwertungsgerecht konstruiert. Gleichzeitig ent- wickelt die AUDI AG die Rahmenbedingungen zur Verwertung der Altfahrzeuge und ihrer Bestandteile sowie zur Verringerung des zu entsorgenden Abfalls ständig weiter. Nähere Informationen hierzu erhalten Sie im Internet unter www.audi.de unter den Stichwörtern „Altauto“ und „Altfahrzeug“.

Informationen über nahe gelegene Rücknahmestellen zur umweltgerechten Verwertung gemäß Altfahrzeuggesetz erhalten Sie ebenfalls im Internet sowie über unsere kostenlose Hotline 0800 2834737 und bei Ihrem Audi Partner.

Klassifizierungen von Reifenparametern

In der Tabelle finden Sie die Spannen der Kraftstoffeffizienzklasse, der Nasshaftungsklasse und der Klasse des externen Rollgeräusches zu den unterschiedlichen Reifengrößen des Audi A8, A8 L, A8 L W12, Audi S8 und Audi S8 plus.

	Reifengröße	Kraftstoff- effizienzklasse	Nasshaftungs- klasse	Klasse des externen Rollgeräusches	
Sommerreifen	235/60 R 17	F–E	B	71	
	235/55 R 18	E–C	C–B	72–68	
	255/45 R 19	E	C–B	73–68	
	265/40 R 20	E–C	B	74–71	
	265/35 R 21	E	B	73	
Winterreifen	275/35 R 21	F–E	B	73–71	
	235/60 R 17	F–E	E	73–72	
	235/55 R 18	E–C	C–B	72–70	
	235/50 R 19	E	C	69	
	265/40 R 20	E	C	70	
	275/35 R 21	C	B	73	

Die Bestellung eines bestimmten Reifens ist nicht möglich.

Audi A8

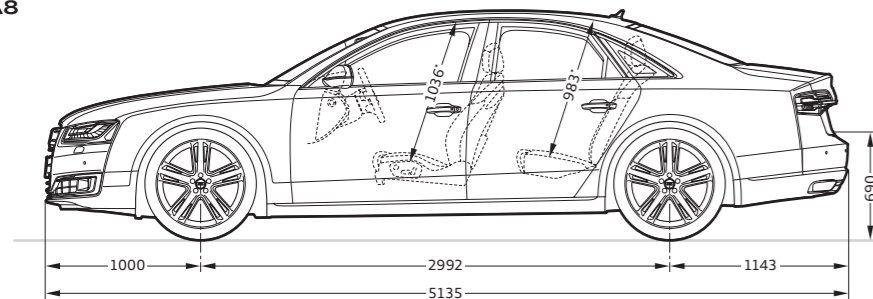

Audi A8 L/A8 L W12

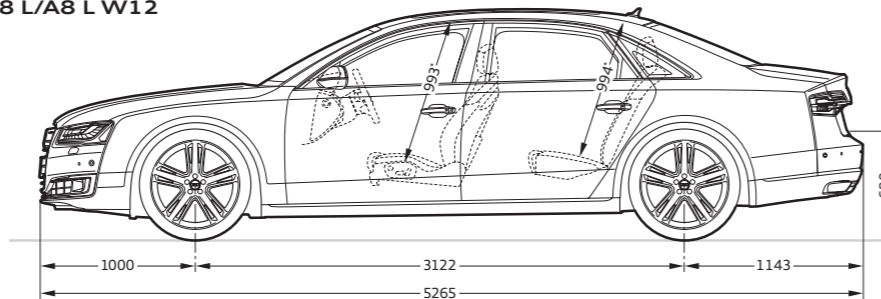

Audi S8/Audi S8 plus

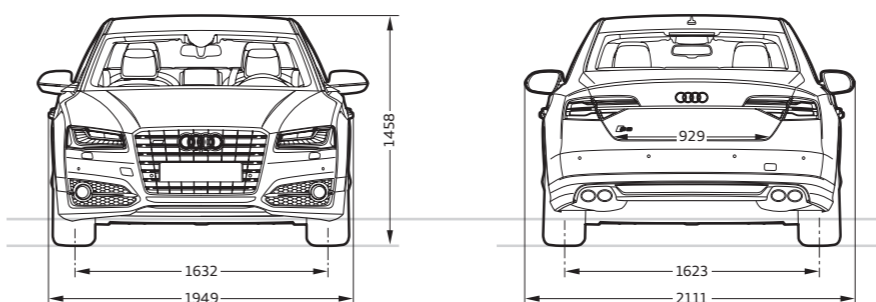
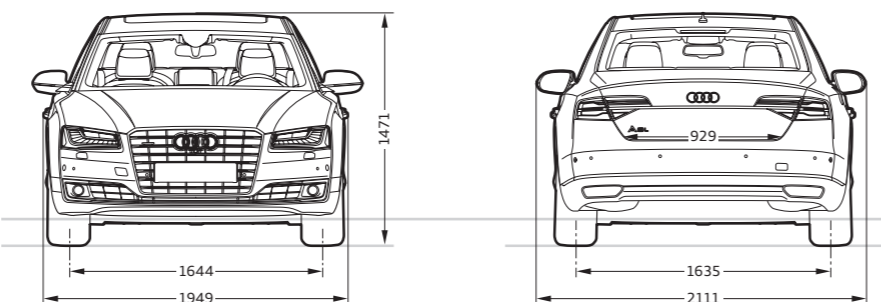
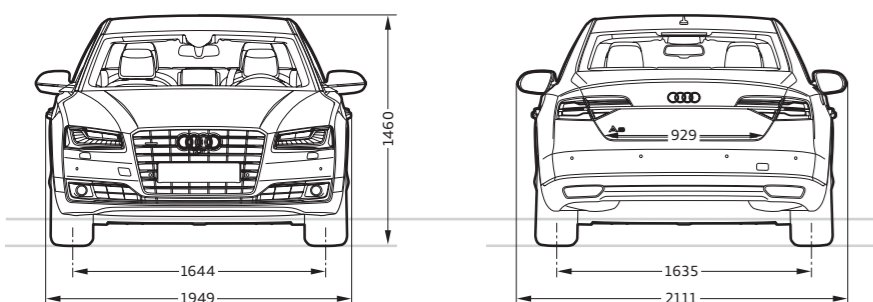
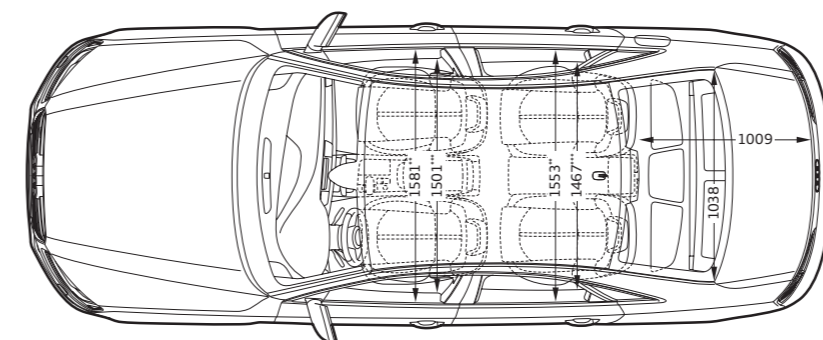
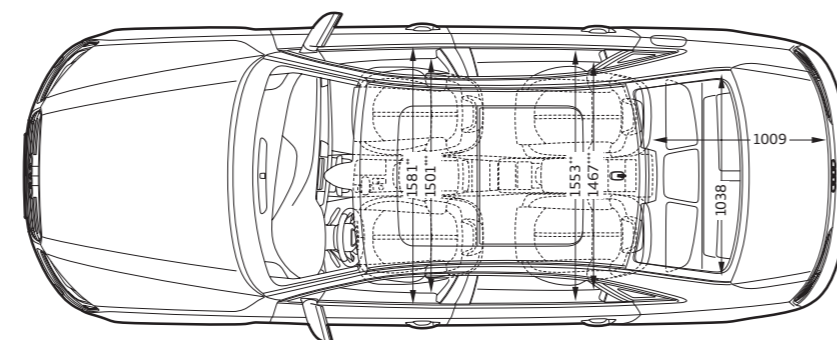
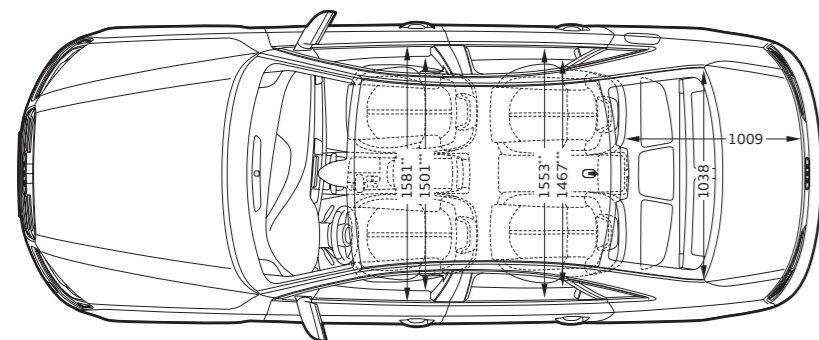
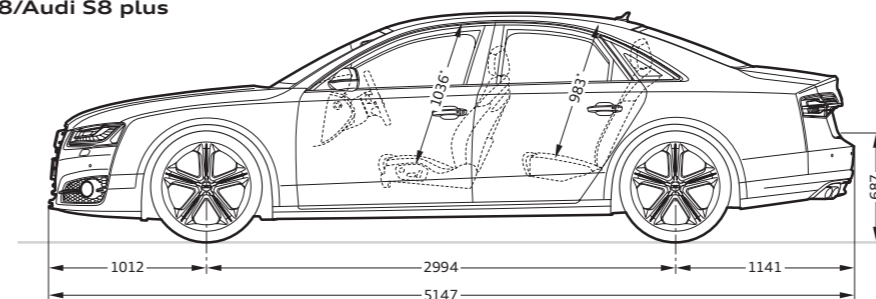
**Angaben in Millimeter.**

Angabe der Abmessungen bei Fahrzeugleergewicht, Bodenfreiheit bei maximaler Zuladung.
Gepäckraumvolumen¹ 520 l. Das nutzbare Kofferraumvolumen kann durch Sonderausstattungen eingeschränkt sein.
Dieselmodelle mit AdBlue-Tank verfügen über ein um 30 l reduziertes Kofferraumvolumen.
Wendekreis ca. 12,3 m.

*Maximaler Kopfraum, ausstattungsabhängig. **Breite Ellbogenraum. ***Breite Schulterraum.

Angaben in Millimeter.

Angabe der Abmessungen bei Fahrzeugleergewicht, Bodenfreiheit bei maximaler Zuladung.
Gepäckraumvolumen¹ 520 l. Das nutzbare Kofferraumvolumen kann durch Sonderausstattungen eingeschränkt sein.
Dieselmodelle mit AdBlue-Tank verfügen über ein um 30 l reduziertes Kofferraumvolumen.
Wendekreis ca. 12,7 m.

*Maximaler Kopfraum, ausstattungsabhängig. **Breite Ellbogenraum. ***Breite Schulterraum.

Angaben in Millimeter.

Angabe der Abmessungen bei Fahrzeugleergewicht, Bodenfreiheit bei maximaler Zuladung.
Gepäckraumvolumen¹ 520 l. Das nutzbare Kofferraumvolumen kann durch Sonderausstattungen eingeschränkt sein.
Wendekreis ca. 12,7 m.

*Maximaler Kopfraum, ausstattungsabhängig. **Breite Ellbogenraum. ***Breite Schulterraum.

¹Technische Spezifikationen beziehen sich auf ein Basisfahrzeug ohne landesspezifische Setzungen und gewählte Sonderausstattungen.

Ausstattung des abgebildeten Audi A8 (S. 4–13):

Lackierung: Florettsilber Metallic

Räder: Aluminium-Gussräder im 10-Speichen-Stern-Design

Sitze/Sitzbezüge: Komfortsitze vorn in Leder Valcona atlasbeige

Dekoreinlagen: obere Dekoreinlage Holz Pappelmaser braunsilber; untere Dekoreinlage Hochglanz schwarz; erweiterte Aluminiumoptik im Interieur

Ausstattung des abgebildeten Audi A8 L (S. 14–17):

Lackierung: Oolonggrau Metallic

Räder: Aluminium-Schmiederäder im 10-Parallelspeichen-Design, teilpoliert¹

Sitze/Sitzbezüge: Komfort-Sportsitze vorn in Leder Unikat muskatbraun

Dekoreinlagen: obere Dekoreinlage Holz Nussbaumwurzel dunkelbraun; untere Dekoreinlage Aluminium gebürstet silber

Ausstattung des abgebildeten Audi A8 L W12 (S. 18–23):

Lackierung: Mythoschwarz Metallic

Räder: Aluminium-Schmiederäder im 15-Speichen-Struktur-Design, hochglanzpoliert¹

Sitze/Sitzbezüge: Komfortsitze vorn in Leder Valcona samtbeige

Dekoreinlagen: obere Dekoreinlage Holz Eschenmaser braungold naturell; untere Dekoreinlage Aluminium gebürstet silber; erweiterte Aluminiumoptik im Interieur

Ausstattung des abgebildeten Audi S8 (S. 24–31):

Lackierung: Daytonagrau Perleffekt

Räder: Aluminium-Gussräder im 5-Triplespeichen-Design (S-Design)

Sitze/Sitzbezüge: Komfort-Sportsitze vorn in Leder Valcona vermontbraun/granitgrau (Audi design selection)

Dekoreinlagen: obere Dekoreinlage Carbon Körper kupfer; untere Dekoreinlage Aluminium gebürstet silber; erweiterte Aluminiumoptik im Interieur; Dachhimmel und Heckablage in Alcantara schwarz

Ausstattung des abgebildeten Audi S8 plus (S. 32–37):

Lackierung: Florettsilber Matteeffekt

Räder: Aluminium-Gussräder Audi Sport im 5-Doppelarm-Design in Anthrazitschwarz glänzend, glanzgedreht^{1,2}

Sitze/Sitzbezüge: Komfort-Sportsitze vorn in Leder Valcona schwarz mit Kontrastnähten und Biese in Arrasrot

Dekoreinlage: Carbon Körper rot

Rechtshinweise zu Audi connect

Die Nutzung der von Audi connect unterstützten Dienste ist nur mit den optionalen Ausstattungen MMI Navigation plus mit MMI touch und Audi connect inkl. Autotelefon möglich. Zusätzlich benötigen Sie eine SIM-Karte mit Datenoption – bei Autotelefon eine SIM-Karte mit Telefon- und Datenoption oder ein Bluetooth-fähiges Smartphone³ mit remote SIM Access Profile (rSAP). Für die SIM-Karte befindet sich ein SIM-Kartenleser in der Blende der MMI Navigation plus mit MMI touch. Die Dienste sind nur mit einem bestehenden oder separat abzuschließenden Mobilfunkvertrag und nur innerhalb der Abdeckung des Mobilfunknetzes verfügbar. Durch den Empfang von Datenpaketen aus dem Internet können, abhängig von Ihrem Mobilfunktarif und insbesondere beim Betrieb im Ausland, zusätzliche Kosten entstehen. Aufgrund des hohen Datenvolumens wird die Verwendung einer Daten-Flatrate dringend empfohlen.

Die Verfügbarkeit der von Audi connect unterstützten Dienste ist länderabhängig. Die Audi connect-Dienste werden für mindestens 1 Jahr ab Fahrzeugauslieferung zur Verfügung gestellt. Nach Ablauf von 24 Monaten verlängert sich die Laufzeit der Audi connect-Dienste einmalig kostenfrei um 12 Monate. Falls Sie eine solche kostenfreie Verlängerung nicht wünschen, teilen Sie dies bitte schriftlich an folgende Anschrift mit:

AUDI AG
Kundenbetreuung Deutschland
85045 Ingolstadt
E-Mail: kundenbetreuung@audi.de
Tel.: +49 800 28347378423

Über anschließende Verlängerungsmöglichkeiten der Audi connect-Dienste informiert Sie Ihr Audi Partner.

Nähere Informationen zu Audi connect erhalten Sie unter www.audi.de/connect und bei Ihrem Audi Partner, Informationen zu Tarifbedingungen bei Ihrem Mobilfunkanbieter.

¹Bitte beachten Sie die Besonderheiten zu den Rädern auf Seite 100. ²Ein Angebot der quattro GmbH. ³Information über kompatible Mobiltelefone erhalten Sie bei Ihrem Audi Partner oder unter www.audi.de/bluetooth.

AUDI AG
85045 Ingolstadt
www.audi.de
Gültig ab April 2016

Printed in Germany
633/1150.82.00

Die in diesem Katalog abgebildeten Fahrzeuge sind teilweise mit Sonderausstattungen gegen Mehrpreis ausgerüstet. Die Angaben über Lieferumfang, Aussehen, Leistungen, Maße und Gewichte, Kraftstoffverbrauch und Betriebskosten des Fahrzeugs entsprechen den zum Zeitpunkt der Drucklegung vorhandenen Kenntnissen. Abweichungen in Farbe und Form von den Abbildungen, Irrtümer und Druckfehler bleiben vorbehalten. Alle Angaben zu Ausstattungen und technischen Daten basieren auf den Merkmalen des deutschen Markts. Änderungen sind vorbehalten. Nachdruck, auch auszugsweise, nur mit schriftlicher Genehmigung der AUDI AG.

Das Papier dieses Katalogs wurde aus chlorfrei gebleichtem Zellstoff hergestellt.

